

Tem

MANUAL DE INSTRUCCIONES

LAVARROPAS TEM 10.5KG

T0BLAF10W4703

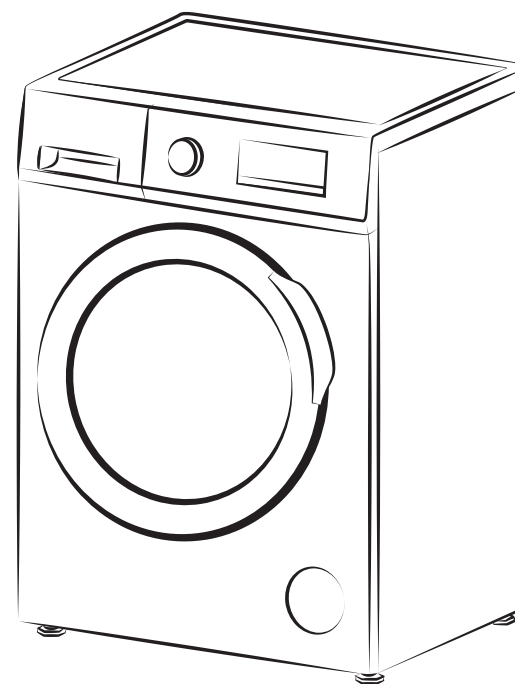

Antes de utilizar su nuevo electrodoméstico lea estas instrucciones detalladamente, y consérvelas para futuras consultas.

Si sigue estas instrucciones, su aparato le prestará un buen servicio durante muchos años.

PRÓLOGO

Esta lavadora cumple con los requisitos de seguridad actuales. Sin embargo, un uso inadecuado puede provocar lesiones personales y daños materiales.

Para evitar el riesgo de accidentes y daños a la lavadora, lea atentamente este manual antes de usarla por primera vez. Contiene información importante sobre su instalación, seguridad, uso y mantenimiento.

Guarde este manual en un lugar seguro para futuras consultas.

CONTENIDOS

Avisos de seguridad	1
Partes y características	3
Instalación	4
Funciones del panel de control	7
Cómo usar la lavadora	9
Limpieza y mantenimiento	12
Guía de solución de problemas	14
Parámetros Técnicos	15
Diagrama eléctrico	16

AVISOS DE SEGURIDAD

Antes de usar

ADVERTENCIA

Leé y comprendé detenidamente estas instrucciones de seguridad antes de usar el electrodoméstico. Los puntos indicados aquí son precauciones de seguridad muy importantes que deben seguirse. No nos hacemos responsables por daños causados por el incumplimiento de las advertencias e instrucciones de seguridad o por un uso o manejo incorrecto.

La limpieza y el mantenimiento del usuario no deben ser realizados por niños sin supervisión. Los niños menores de 3 años deben mantenerse alejados, salvo que estén bajo supervisión constante. Se deben utilizar los juegos de mangueras nuevos suministrados con el electrodoméstico; no reutilices los antiguos. Este electrodoméstico no está diseñado para ser usado por personas (incluidos niños) con capacidades físicas, sensoriales o mentales reducidas, o con falta de experiencia y conocimiento, a menos que hayan recibido supervisión o instrucciones sobre el uso del aparato por parte de una persona responsable de su seguridad. Se debe supervisar a los niños para asegurarse de que no jueguen con el electrodoméstico.

Este electrodoméstico puede ser usado por niños a partir de los 8 años y por personas con capacidades físicas, sensoriales o mentales reducidas o con falta de experiencia y conocimiento, siempre que hayan recibido supervisión o instrucciones sobre el uso seguro del electrodoméstico y comprendan los riesgos involucrados. Los niños no deben jugar con el electrodoméstico. La limpieza y el mantenimiento del usuario no deben ser realizados por niños sin supervisión.

Este electrodoméstico está diseñado para su uso en hogares y aplicaciones similares, como:

- Áreas de cocina para el personal en tiendas, oficinas y otros entornos de trabajo.
- Casas de campo.
- Uso por parte de clientes en hoteles, moteles y otros entornos residenciales.
- Alojamientos tipo bed & breakfast.
- Áreas de uso común en edificios de departamentos o lavanderías comunitarias.

Para las lavarropas con aberturas de ventilación en la base, no deben colocarse sobre alfombras.

USO CORRECTO

- Antes de instalar el lavarropas, revisá que no tenga daños visibles en el exterior. No instales ni uses un lavarropas dañado.
- Antes de conectarlo, asegurate de que los datos de la placa (voltaje y corriente) coincidan con la fuente de electricidad. Si tenés dudas, consultá a un electricista calificado.
- La seguridad eléctrica del lavarropas solo está garantizada si hay una conexión continua con un sistema de puesta a tierra efectivo que cumpla con las normativas locales y nacionales de seguridad. Es fundamental que esta condición se cumpla y se verifique regularmente. Si hay dudas, un electricista calificado debería inspeccionar el sistema eléctrico del hogar. El fabricante no se hace responsable por problemas derivados de una instalación de puesta a tierra inadecuada.
- No conectes el lavarropas a la red eléctrica mediante un alargue, ya que estos no garantizan la seguridad necesaria para el uso del electrodoméstico.

AVISOS DE SEGURIDAD

Antes de usar

- Las reparaciones no autorizadas pueden generar peligros inesperados para el usuario, por lo que el fabricante no se hace responsable. Las reparaciones deben ser realizadas únicamente por un técnico de servicio autorizado. Asegurate de que la máquina no reciba corriente eléctrica hasta que se haya completado el mantenimiento o la reparación.
- Si el cable de alimentación está dañado, debe ser reemplazado por el fabricante, su servicio técnico o personal calificado para evitar riesgos.
- Solo el uso de piezas originales garantiza que se mantengan los estándares de seguridad del lavarropas.

 **NOTA** | ESTA LAVADORA DEBE ESTAR CONECTADA A TIERRA.

USO CORRECTO

- Para evitar el riesgo de lesiones o daños en el lavarropas, no lo instales en lugares húmedos o expuestos a la lluvia.
- No instales el lavarropas en un lugar expuesto directamente al sol, ya que el plástico y otros componentes pueden dañarse, reduciendo la vida útil del electrodoméstico.
- No lo instales en lugares donde la temperatura pueda descender por debajo del punto de congelación. Las mangueras congeladas pueden reventarse o agrietarse, y la unidad de control electrónico puede verse afectada.
- No limpies el lavarropas rociándolo con agua.
- Mantenelo alejado del fuego o fuentes de calor.
- Antes de usarlo por primera vez, asegurate de que los pernos de transporte en la parte trasera hayan sido removidos. Si permanecen colocados, pueden causar daños tanto en el lavarropas como en los muebles o electrodomésticos cercanos durante el centrifugado.
- Cerrá la llave de paso si el lavarropas no va a utilizarse por un período prolongado (por ejemplo, durante las vacaciones), especialmente si no hay un desagüe en las inmediaciones.
- Asegurate de que objetos extraños (como clavos, alfileres, monedas o clips) no ingresen al lavarropas junto con la ropa, ya que pueden dañar componentes internos como el tambor y, a su vez, la ropa.
- No laves prendas impermeables (como pilotos o camperas para la lluvia) en el lavarropas.
- Retirá la ropa solo cuando el tambor haya dejado de girar. Meter la mano en un tambor en movimiento es extremadamente peligroso y puede causar lesiones.

SEGURIDAD CON LOS NIÑOS

- Mantenga a los niños alejados de la lavadora en todo momento. Para evitar el riesgo de lesiones, no permita que jueguen sobre ella, cerca de ella o con sus controles. Supervise a los niños mientras la lavadora esté en uso.
- Los niños mayores solo pueden usar la lavadora si se les ha explicado claramente su funcionamiento y pueden utilizarla de manera segura, comprendiendo los riesgos de un uso inadecuado.
- En lavadoras con puerta tipo "ojo de buey", recuerde que el vidrio puede calentarse mucho cuando se lavan prendas a altas temperaturas. No permita que los niños lo toquen.

PARTES Y CARACTERÍSTICAS

Antes de usar

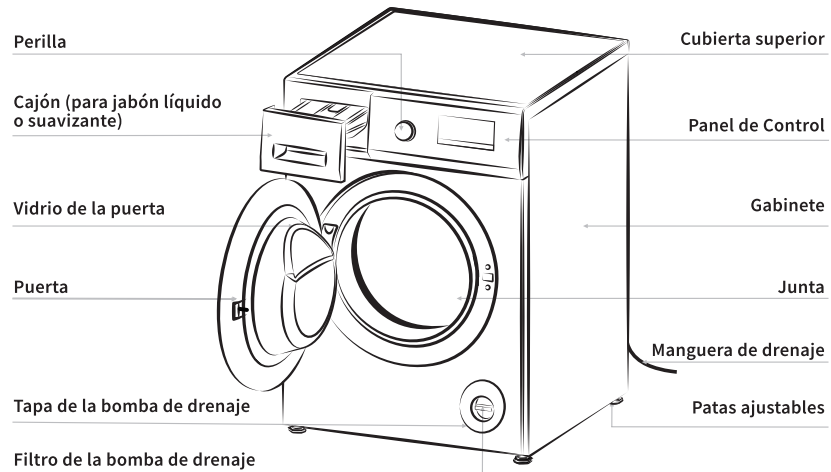

NOTA DESENROSCUE EL FILTRO DE LA BOMBA DE DRENAJE PARA DEJAR SALIR EL AGUA CUANDO LA MÁQUINA NO SE USE POR UN PERÍODO PROLONGADO.

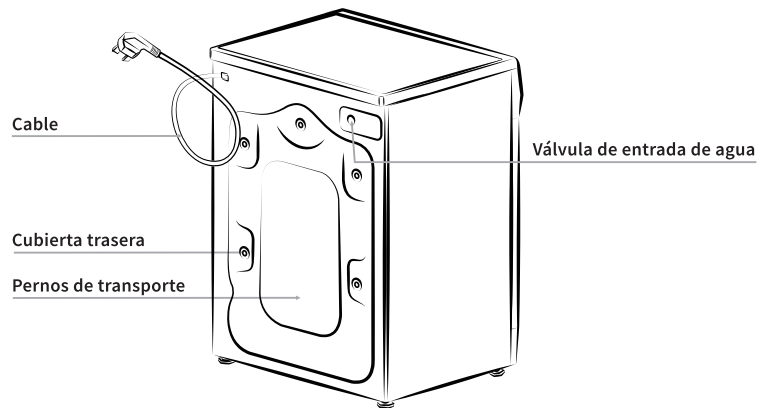

NOTA EL DIBUJO DE LA MÁQUINA EN EL MANUAL SE UTILIZA SOLO COMO REFERENCIA. PUEDE DIFERIR DEL MODELO QUE USTED HA COMPRADO.

INSTALACIÓN

Antes de usar

DESEMBALAJE

- Retire todo el embalaje (incluida la base de espuma), de lo contrario, pueden producirse vibraciones y ruidos.
- Deseche todo el material de embalaje de manera segura y manténgalo fuera del alcance de los niños. ¡Peligro de asfixia!
- Es normal que aparezcan gotas de agua en la bolsa plástica del embalaje y en el vidrio de la puerta. Esto se debe a las pruebas con agua realizadas en fábrica.

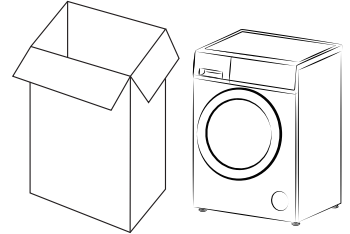

ACCESORIOS

Asegúrese de haber recibido todos los elementos que se muestran a continuación.

Accesorios	Nombre	Cant.	Accesorios	Nombre	Cant.
	Manguera de entrada	1		Pieza en "U"	1
	Tapas de los pernos de transporte	4		Manual de Usuario	1

RETIRO DE LOS PERNOS DE TRANSPORTE

- Retire todos los pernos de transporte en la parte trasera de la máquina utilizando las herramientas.
- Tape los agujeros con las tapas de los pernos de transporte suministradas.

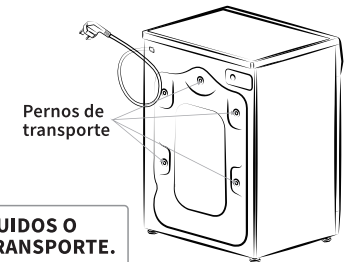

NOTA PUEDEN OCURRIR FUERTES VIBRACIONES, RUIDOS O FALLOS SI NO SE RETIRAN LOS PERNOS DE TRANSPORTE.

- Guarde los pernos de transporte para futuros traslados. Siempre que se transporte la máquina, los pernos de transporte deben ser reinstalados.

INSTALACIÓN

Proceso de Uso

REQUISITOS PARA EL LUGAR DE INSTALACIÓN

- Un suelo de concreto es la superficie más adecuada para la instalación de una lavadora, ya que es mucho menos propenso a las vibraciones durante el ciclo de centrifugado que los suelos de madera o superficies alfombradas.
- La máquina debe estar nivelada y posicionada de manera segura. La distancia entre la máquina y la pared debe ser mayor a 10 cm.
- Para evitar vibraciones durante el centrifugado, la máquina no debe instalarse sobre revestimientos de suelo suaves.

AJUSTE DE NIVEL

La máquina debe estar perfectamente nivelada en las cuatro patas para garantizar un funcionamiento seguro y adecuado.

Una instalación incorrecta puede aumentar el consumo de electricidad y agua, y puede hacer que la máquina se mueva.

Para nivelar la máquina:

- Usando la llave, gire la contratuerca en sentido antihorario. Luego, gire la contratuerca junto con las patas ajustables para desenroscar.
- Use un nivel de burbuja para verificar que la máquina esté nivelada.
- Sujete firmemente las patas ajustables con una llave para tubos. Vuelva a girar la contratuerca con la llave hasta que quede firmemente apoyada contra la base.

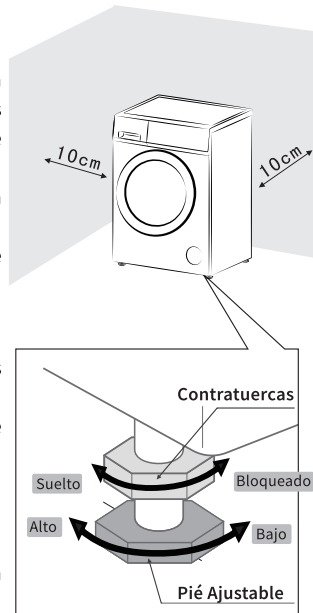

NOTA

PUEDEN OCURRIR VIBRACIONES Y RUIDOS SI LAS CONTRATUERCAS NO ESTÁN FIRMEMENTE AJUSTADAS CONTRA EL CUERPO DE LA MÁQUINA.

CONEXIÓN DE LA MANGUERA DE DRENAJE

1 - Directo a un lavatorio

Si el grifo de salida no se ha utilizado antes, retire cualquier tapón de cierre que pueda estar colocado. Coloque la manguera de drenaje en el grifo y asegúrela con una abrazadera si es necesario. Asegúrese de que se forme un lazo en la manguera de drenaje para evitar que los residuos del fregadero entren en la lavadora. Si es necesario, la manguera de drenaje se puede extender hasta una longitud de 4 m.

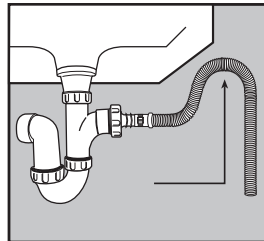
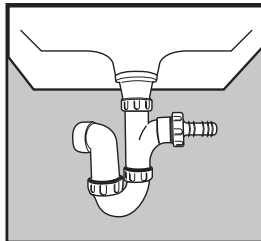

INSTALACIÓN

Proceso de Uso

2 - Conexión segura a un desagüe vertical

Primero, forme un gancho en el extremo de la manguera de drenaje utilizando la pieza en "U" suministrada. Coloque la manguera de drenaje en el desagüe vertical, el cual debe tener un diámetro interno de aproximadamente 30 mm, asegurando así que haya una separación de aire entre la manguera de drenaje y el desagüe.

Al descargar en un desagüe vertical, asegúrese de que la parte superior del desagüe no esté a más de 90 cm ni a menos de 60 cm por encima del nivel del suelo.

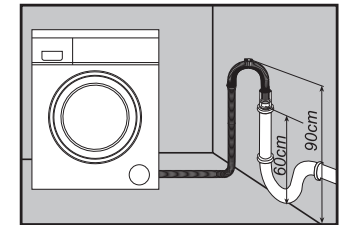
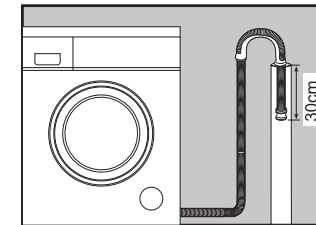

CONEXIÓN DE ENTRADA DE AGUA

No utilice mangueras previamente empleadas.

La instalación debe cumplir con los requisitos de las autoridades locales de agua y las normativas de construcción.

- 1) Conecte la manguera de entrada de agua a la máquina.

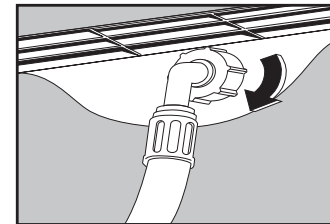

- 2) Conecte la manguera de entrada de agua a un grifo con rosca de 3/4".

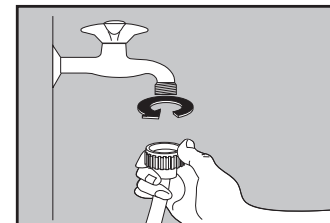

FUNCIONES | PANEL DE CONTROL Proceso de Uso

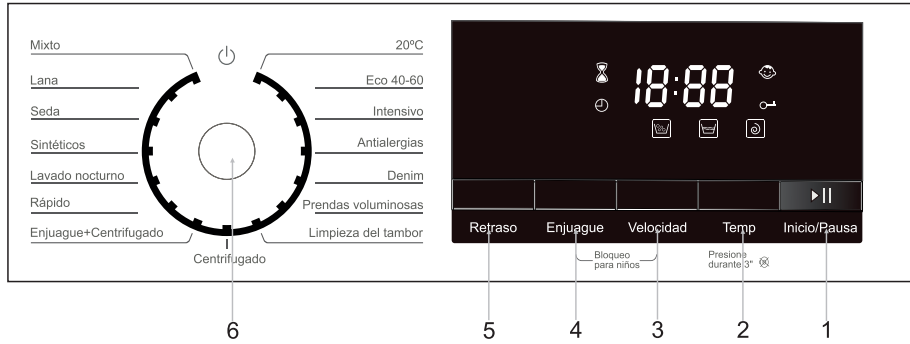

Inicio/Pausa (▶||): Presiona este botón para iniciar o pausar un ciclo de lavado. La puerta no puede abrirse cuando la máquina está en funcionamiento.

Temperatura: Presiona este botón repetidamente para cambiar la temperatura de lavado.

Velocidad: Presiona este botón repetidamente para cambiar la velocidad de centrifugado.

Enjuague: Presiona este botón repetidamente para cambiar la cantidad de enjuagues.

Retraso: Presiona este botón repetidamente para establecer el tiempo de retraso del inicio de un ciclo de lavado, desde 1 hora hasta 24 horas.

Perilla: Gira esta perilla en sentido horario o antihorario para seleccionar el programa de lavado deseado. Una vez que se presiona el botón "Inicio/Pausa" y la máquina está en funcionamiento, no se puede cambiar el programa.

Los detalles de los programas se encuentran en la tabla en la página 8.

(Nota: Al final de un ciclo de lavado, la perilla debe girarse a la posición "⏻")



POR TU SEGURIDAD, NO GIRES LA PERILLA A LA POSICIÓN "⏻" Y SAQUES LA ROPA MIENTRAS LA MÁQUINA ESTÁ EN FUNCIONAMIENTO, YA QUE LA TEMPERATURA DEL AGUA PUEDE ESTAR ALTA Y PODRÍA QUEMARTÉ. EL CIERRE DE LA PUERTA SE ABRIRÁ AUTOMÁTICAMENTE AL FINAL DE UN CICLO DE LAVADO CUANDO LA TEMPERATURA DEL TAMBOR SE HAYA ENFRIADO.

● Bloqueo infantil ("Enjuague" + "Velocidad")

La función de "Bloqueo infantil" es bloquear el panel de control para evitar el mal uso por parte de los niños. Mantén presionados los botones "Enjuague" y "Velocidad" al mismo tiempo durante 3 segundos.

Cuando el ícono "👶" se ilumine en la pantalla, la función estará activada. Esta función se puede seleccionar durante el ciclo de lavado.

Cuando esta función esté activada, todas las teclas y la perilla no estarán disponibles, excepto para girar la perilla a la posición "⏻".

● Silencio ("Temp")

La función de "Silencio" desactiva todos los tonos de alerta y sonidos de aviso.

Cómo activar esta función: Mantén presionado el botón "Temp" durante 3 segundos.

Cómo desactivar esta función: Mantén presionado el botón "Temp" durante 3 segundos nuevamente.

FUNCIONES | PANEL DE CONTROL Proceso de Uso

Las opciones y funciones seleccionables de los diferentes programas.

Programas	Peso Max. (kg)	Temp. Max. (°C)	Veloc. de Centrif. Max.(RPM)
20°C	10.5	20	1200
Eco 40-60	10.5	-	1400
Intensivo	6.5	60	1400
Antialergias	5	90	1000
Denim	5	40	800
Prendas voluminosas	10.5	60	1400
Limp. del tambor	0	90	600
Centrifugado	10.5	-	1400
Enjuague + Centrif.	10.5	-	1400
Rápido	7	-	1200
Lavado nocturno	3	60	800
Sintéticos	5	60	1200
Seda	3.5	40	600
Lana	3.5	20	600
Mixto	4.5	60	1400

EXPLICACIÓN DE LOS ÍCONOS DE LA PANTALLA.

18:88	Pantalla digital: Este ícono muestra el tiempo, la velocidad, los tiempos de enjuague y los códigos de error.
🕒	Tiempo restante: Este ícono se iluminará cuando la pantalla muestre el tiempo restante.
🕒	Tiempo restante: Este ícono se iluminará cuando la pantalla muestre el tiempo restante.
👶	Bloqueo infantil: Este ícono se iluminará cuando se seleccione la función de bloqueo infantil, de lo contrario se apagará.
🔑	Bloqueo de puerta: Este ícono se iluminará cuando el bloqueo de puerta esté activado, de lo contrario se apagará.
📄	Lavado principal: El ícono se iluminará en estado de espera cuando se seleccione un programa con la función de lavado principal. El ícono parpadeará durante el funcionamiento de la máquina, se mantendrá iluminado cuando la máquina esté en pausa y se apagará cuando la máquina termine la operación.
📄	Enjuague: El ícono se iluminará en estado de espera cuando se seleccione un programa con la función de enjuague. Parpadeará durante el funcionamiento de la máquina, se mantendrá iluminado cuando la máquina esté en pausa y se apagará cuando termine la operación.
🌀	Centrifugado final: El ícono se iluminará en estado de espera, parpadeará durante el funcionamiento de la máquina, se mantendrá iluminado cuando la máquina esté en pausa y se apagará cuando la máquina termine la operación.



Una vez que selecciones el programa "Lavado Nocturno", la máquina no ejecutará el último drenaje a menos que se presione el botón "Inicio/Pausa", y la pantalla mostrará "Planchado".
(Nota: el tiempo máximo de funcionamiento de esta función es de 12 horas. Si se exceden las 12 horas, la máquina drenará y centrifugará automáticamente).

CÓMO USAR EL LAVARROPAS

Proceso de Uso

Antes de lavar la ropa por primera vez, debes realizar un ciclo completo sin ropa. Para hacerlo:

1. Conecta la energía y abre el grifo.
2. Gira el dial a la posición "20°C".
3. Presiona el botón "Inicio/Pausa".

Hay algo de agua residual en la máquina debido a las pruebas realizadas en fábrica.

Esto puede eliminar el agua residual y otras posibles impurezas en el tambor.

PREPARACIÓN PARA EL LAVADO

1. Conecta bien la manguera de entrada y abre el grifo.
2. Después de asegurarte de que el enchufe esté correctamente aterrizado, inserta el enchufe en la toma de corriente.
3. Coloca bien la manguera de drenaje.

PREPARACIÓN DE LA ROPA

1. Separa la ropa por color y por la etiqueta de cuidado. La mayoría de las prendas tienen una etiqueta de cuidado textil en el cuello o en la costura lateral.
2. Asegúrate de que todos los bolsillos estén vacíos. Los objetos extraños (por ejemplo, clavos, monedas, clips, etc.) pueden causar daños a las prendas y a los componentes de la máquina.
3. Cierra todas las cremalleras, abrocha los ganchos y ojales, etc., antes de lavar.
4. Los textiles oscuros suelen contener exceso de tinte y deben lavarse por separado varias veces antes de incluirlos en una carga mixta. Siempre lava las prendas blancas y de color por separado.
5. Las áreas muy sucias, manchas, etc., deben tratarse previamente con detergente líquido, quitamanchas, etc.
6. Da vuelta a las prendas que se deshacen fácilmente o tienen superficie de lana antes de meterlas en la máquina.



DIAGRAMA 1

DIAGRAMA 2

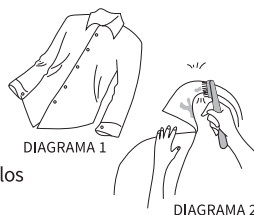

DIAGRAMA 3

PONER LA ROPA EN EL LAVARROPAS

Despliega la ropa y cárgala de manera suelta en el tambor. Mezclar artículos grandes y pequeños da mejores resultados de lavado y también ayuda a distribuir la carga de manera uniforme durante el centrifugado. El uso más eficiente de energía y agua se logra cuando se lava una carga completa. Sin embargo, no sobrecargues la máquina, ya que esto causa arrugas y reduce la eficiencia de limpieza.



ASEGÚRATE DE QUE NO HAYA PRENDAS ATRAPADAS ENTRE LA PUERTA Y EL SELLO.

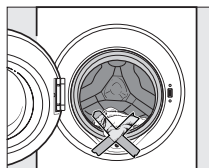

CÓMO USAR EL LAVARROPAS

Proceso de Uso

PREPARACIÓN PARA EL LAVADO

1. Abrir el cajón y añadir el detergente adecuado en el compartimento de lavado principal marcado con "III" o "II".
2. Añadir el suavizante de telas en el compartimento marcado con "☼" o "☼".
3. No exceder la marca del nivel máximo.
4. Cerrar el cajón.

La cantidad adecuada para el dispensador dependerá de lo siguiente:

- La cantidad de ropa
- El nivel de suciedad de la ropa
 - **Ligeramente sucia:** Sin suciedad o manchas visibles. Posiblemente un ligero olor corporal.
 - **Normalmente sucia:** Visiblemente sucia y/o con algunas manchas leves.
 - **Muy sucia:** Suciedad y manchas visibles y/o suciedad seca.
- El nivel de dureza del agua.

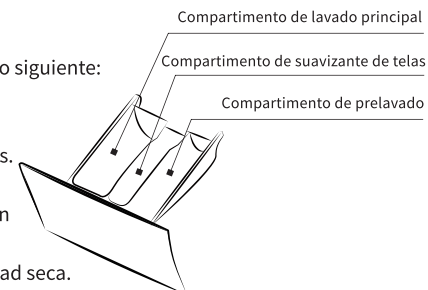

SE RECOMIENDA UTILIZAR DETERGENTE EN POLVO DE BAJA ESPUMA PARA TODOS LOS PROGRAMAS DE TEMPERATURA DE LAVADO.

PASOS DE LAVADO

1. Abre el grifo de agua y conecta la corriente.
2. Abre la puerta y coloca la ropa en el tambor, una por una.
3. Cierra la puerta y añade la cantidad adecuada de detergente y suavizante en el dispensador, luego cierra el cajón.
4. Selecciona el programa que necesites girando la perilla.
5. Presiona el botón "Temp" y elige la temperatura de lavado.
6. Presiona el botón "Start/Pause" para iniciar la lavadora.
7. Cuando el ciclo haya terminado, sonará un tono de advertencia.



CUANDO EL CICLO DE LAVADO HAYA TERMINADO, LA MÁQUINA PASARÁ AL MODO DE ESPERA. ADEMÁS, LA MÁQUINA ENTRARÁ EN MODO DE REPOSO DESPUÉS DE 10 MINUTOS SIN NINGÚN CONTROL EN EL PANEL DE CONTROL.

CÓMO USAR EL LAVARROPAS

Proceso de Uso

TABLA DE PROGRAMAS DE LAVADO.

PROGRAMA	SÍMBOLO LAVADO	TIPO DE TELA
20°C		Algodones, lino o tejidos mezcla de algodón, por ejemplo, mantelería, toallas, ropa interior, camisetas, etc.
Eco 40-60		Algodón, lino o mezclas de algodón, por ejemplo: ropa interior, camisetas, etc.
Intensivo		Algodón, lino o mezclas de algodón, por ejemplo: manteles, toallas, ropa interior, camisetas, etc.
Antialergias		Ropa lavada a 95°C, lo que ayuda con la esterilización y desinfección.
Limp. del tambor		Este programa se usa para limpiar el tambor. No coloque ropa en el tambor.
Centrifugado		Centrifugado separado para prendas de algodón y lino.
Enjuague + Centrif.		Este programa se puede usar para enjuagar prendas que pueden lavarse en un programa de algodón. No agregue detergente.
Rápido		Cargas pequeñas de prendas que necesitan refrescarse y que pueden lavarse en un programa de algodón.
Sintéticos		Tejidos sintéticos o mixtos, ropa interior, prendas de colores, camisas que no se encojan.
Lana		Lana lavable a máquina o a mano, o mezclas de lana. Si la etiqueta de cuidado no especifica una temperatura, lavar con el ajuste de agua fría. También apto para sedas lavables a mano. Reducir la velocidad del centrifugado.



NOTA

LA MÁQUINA ESTÁ EQUIPADA CON UN DISPOSITIVO DE CONTROL DE BALANCE, QUE GARANTIZA QUE LA MÁQUINA ESTÉ ESTABLE DURANTE EL CENTRIFUGADO. PARA PROTEGER LA MÁQUINA, SE ACTIVARÁ SI LA ROPA NO ESTÁ DISTRIBUIDA DE MANERA UNIFORME EN EL TAMBOR. LA ROPA SE REDISTRIBUYE MEDIANTE LA ROTACIÓN INVERSA DEL TAMBOR. ESTO PUEDE OCURRIR VARIAS VECES ANTES DE QUE DESAPAREZCA EL DESEQUILIBRIO Y SE REANUDE EL CENTRIFUGADO NORMAL. SI, DESPUÉS DE UNOS 20 MINUTOS, LA ROPA AÚN NO ESTÁ DISTRIBUIDA DE MANERA UNIFORME EN EL TAMBOR, LA MÁQUINA NO REALIZARÁ EL CENTRIFUGADO. EN ESTE CASO, REDISTRIBUYE LA CARGA MANUALMENTE Y VUELVE A SELECCIONAR EL PROGRAMA DE CENTRIFUGADO.

BLOQUEO DE PUERTA

- Cuando la máquina se inicia, la puerta permanece bloqueada incluso si presionas el botón "Inicio/Pausa".
- Gira la perilla a la posición "⏻", y la máquina junto con la puerta se desbloquearán en dos minutos.
- Cuando la temperatura dentro del tambor supera los 60°C, la puerta permanece bloqueada.
- Cuando el nivel de agua está por encima de un cierto punto, la puerta permanece bloqueada.
- Cuando el ciclo de lavado finaliza, la puerta se desbloquea después de dos minutos.

Importante:

No intentes abrir la puerta cuando el ciclo de lavado no haya terminado o si se corta la energía durante el lavado, ya que la temperatura puede ser alta y podrías sufrir quemaduras.

LIMPIEZA Y MANTENIMIENTO

Proceso de Uso



Desconecta la máquina de la fuente de alimentación eléctrica y retira el enchufe de la toma de corriente antes de limpiar la máquina.



No se debe rociar la lavadora con agua.

LIMPIEZA EXTERIOR

Limpia el exterior con un limpiador suave no abrasivo o con jabón y agua utilizando un paño bien escurrido. Sécalo con un paño suave.



No uses disolventes, limpiadores abrasivos, limpiadores de cristales ni productos de limpieza multiusos. Estos pueden dañar las superficies de plástico y otros componentes debido a los productos químicos que contienen.

LIMPIEZA DEL TAMBOR DE LAVADO

Limpia el tambor cada 3 meses utilizando el programa "Limpieza del tambor".

LIMPIEZA DEL CAJÓN

Elimina los residuos de detergente regularmente. Limpia el cajón siguiendo estos pasos:

- Extrae el cajón hasta que sientas resistencia. Presiona la lengüeta de liberación y, al mismo tiempo, tira del cajón para sacarlo completamente de la máquina.
- Retira el sifón del compartimento y límpialo.
- Limpia el dispensador usando un cepillo y agua tibia.

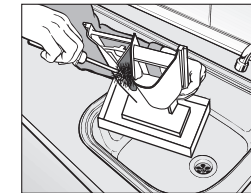
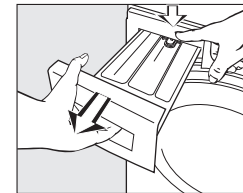

LIMPIEZA Y MANTENIMIENTO

Después de Usar

LIMPIEZA DEL COMPARTIMENTO DEL CAJÓN

Usa un cepillo de botella para eliminar los residuos de detergente dentro del compartimento del cajón.

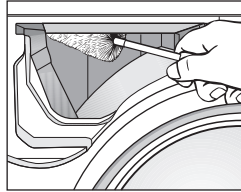

LIMPIEZA DEL FILTRO DE ENTRADA DE AGUA.

Usa unas pinzas de punta fina para retirar el filtro de plástico. Límpialo, colócalo de nuevo y asegúralo. Este filtro debe revisarse cada 6 meses aproximadamente, o con mayor frecuencia si hay interrupciones frecuentes en el suministro de agua.

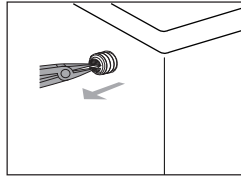

NOTA

EL FILTRO DEBE VOLVER A COLOCARSE EN SU LUGAR DESPUÉS DE LA LIMPIEZA.

LIMPIEZA DEL FILTRO DE LA BOMBA DE DRENAJE.

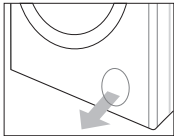

1- Desconecta la máquina de la fuente de alimentación eléctrica y abre la tapa inferior con un destornillador.



2- Coloque un recipiente debajo de la bomba. Desenrosque y retire el filtro.

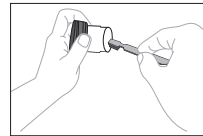

3- Limpiar el filtro con cuidado.



NOTA

El filtro debe limpiarse cada 2 meses o cuando aparezca el error " E03 " en la pantalla.

IMPORTANTE: SI LA MÁQUINA ESTÁ EXPUESTA A TEMPERATURAS POR DEBAJO DE 0°C, SE DEBEN TOMAR CIERTAS PRECAUCIONES.

1. **CIERRA EL GRIFO DE AGUA.**
2. **DESENROSCA LA MANGUERA DE ENTRADA DE AGUA.**
3. **DESENGANCHA LA MANGUERA DE DRENAJE DEL SOPORTE TRASERO Y COLOCA EL EXTREMO DE ESTA Y EL DE LA MANGUERA DE ENTRADA EN UN RECIPIENTE. EJECUTA EL PROGRAMA DE CENTRIFUGADO.**
4. **DESCONECTA EL ELECTRODOMÉSTICO.**
5. **VUELVE A ENROSCAR LA MANGUERA DE ENTRADA Y REPOSICIONA LA MANGUERA DE DRENAJE.**
6. **ANTES DE VOLVER A ENCENDER LA MÁQUINA, ASEGÚRATE DE QUE LA TEMPERATURA AMBIENTE ESTÉ POR ENCIMA DE 0°C.**

SOLUCION DE PROBLEMAS

PROBLEMA	CÓDIGO DE ERROR	POSIBLE CAUSA	SOLUCIÓN
El agua de la máquina se llena con el tiempo.	E01	1. El grifo de agua está cerrado. 2. La manguera de drenaje está bajada. 3. La válvula de entrada de agua está dañada.	1. Abre el grifo de agua. 2. Conecta la manguera. 3. Cambia la válvula de entrada de agua.
Hay una alarma de bloqueo de puerta.	E02	1. La puerta no está bien cerrada. 2. Una prenda está atrapada entre la puerta y el sello. 3. El bloqueo de la puerta está dañado.	1. Asegúrate de cerrar bien la puerta. 2. Coloca la prenda dentro del tambor. 3. Cambia el bloqueo de la puerta.
La máquina tarda demasiado en drenar.	E03	1. La manguera de drenaje está doblada o estrangulada. 2. El filtro de la bomba de drenaje está bloqueado. 3. Las tuberías del sistema de drenaje están obstruidas.	1. Revisa la manguera de drenaje. 2. Limpia el filtro. 3. Revisa y limpia el sistema de drenaje.
El agua se desborda de la máquina / El sensor de agua no funciona correctamente.	E04	1. La válvula de entrada de agua está dañada. 2. La conexión entre el sensor de agua y el cableado no está segura. 3. El sensor de agua está dañado.	1. Cambia la válvula de entrada de agua. 2. Verifica la conexión y asegúrate de que esté segura. 3. Cambia el sensor de agua.
El motor no funciona.	E05	1. La conexión entre el motor y el cableado no está segura. 2. El motor está protegido contra el sobrecalentamiento. 3. El motor está dañado.	1. Verifica la conexión y asegúrate de que esté segura. 2. Revisa si la máquina está sobrecargada. Apágala y vuelve a intentarlo cuando el motor se enfríe. 3. Cambia el motor.
Hay un fallo en el tubo de calentamiento.	E06	1. La conexión entre el tubo de calentamiento y el cableado no está segura. 2. El tubo de calentamiento está dañado.	1. Verifica la conexión y asegúrate de que esté segura. 2. Cambia el tubo de calentamiento.
Hay un fallo en el sensor de temperatura.	E07	1. La conexión entre el sensor de temperatura y el cableado no está segura. 2. El sensor de temperatura está dañado.	1. Verifica la conexión y asegúrate de que esté segura. 2. Cambia el sensor de temperatura.

PARÁMETROS

Apéndice

Model	T0BLAF10W4703
ALIMENTACIÓN	220-240V~;50Hz
CAPACIDAD (KG)	10.5kg
POTENCIA (W)	2000W
PRESIÓN DE AGUA (MPa)	0.02-0.8MPa
PESO NETO / PESO BRUTO (KG)	64kg/69kg
DIMENSIONES (CM)	64.0X59.5X84.5

Guía de entrada al programa de prueba de eficiencia energética:

Seleccione el programa " Eco 40-60 ".

Los datos pueden variar con respecto a los valores nominales dados dependiendo de la presión del agua, la dureza del agua, la temperatura de entrada del agua, la temperatura ambiente, el tipo y volumen de la carga, las fluctuaciones en el suministro eléctrico y cualquier opción adicional seleccionada,

ELIMINACIÓN ADECUADA DEL PRODUCTO



Este símbolo en el producto o en su embalaje indica que este producto no debe tratarse como un residuo doméstico común. En su lugar, debe llevarse al punto de recolección adecuado para el reciclaje de equipos eléctricos y electrónicos. Al asegurarse de que este producto se deseché correctamente, ayudará a prevenir posibles consecuencias negativas para el medio ambiente y la salud humana, que podrían derivarse de una gestión inadecuada de los residuos de este producto. Para obtener información más detallada sobre el reciclaje de este producto, comuníquese con su ayuntamiento, el servicio de eliminación de residuos domésticos o la tienda donde adquirió el producto.

PARÁMETROS

Apéndice

Electric Diagram

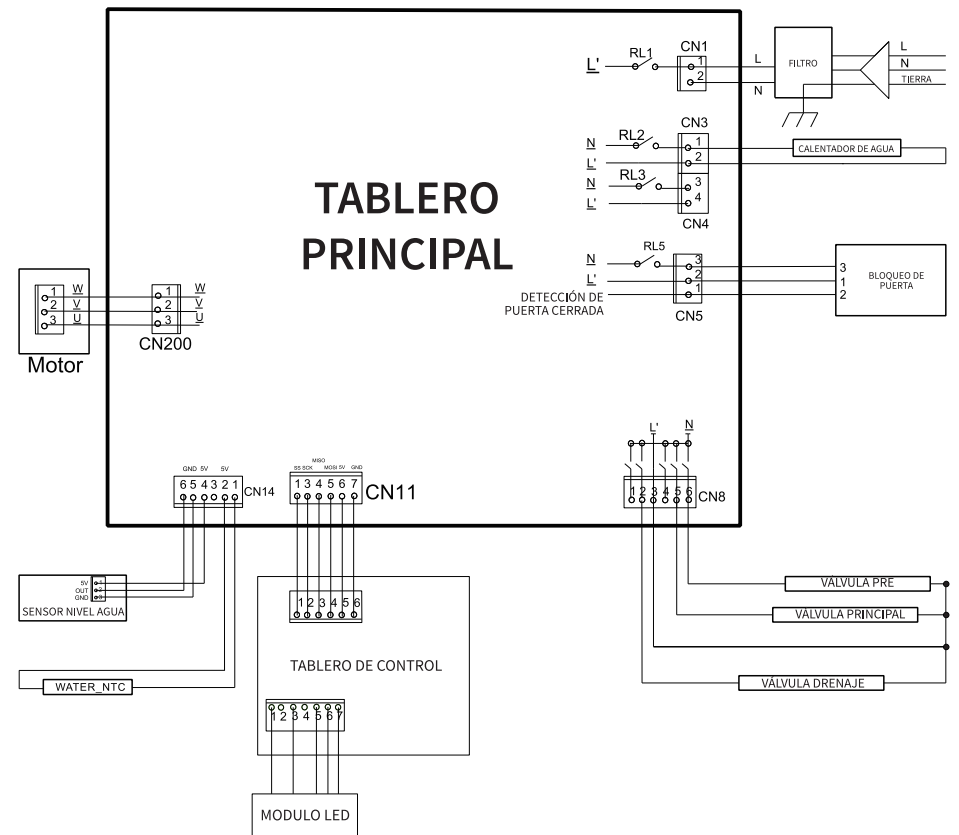



POLIZA DE GARANTIA

Felicitaciones por su compra, estamos confiados que este producto le entregará momentos de gran satisfacción. Por favor destine algunos minutos a leer detenidamente el **MANUAL DE INSTRUCCIONES**, antes de operar su nuevo producto, de esta forma, se asegurará de hacerlo correctamente y sin riesgos.

Este producto ha sido fabricado bajo estrictas normas de calidad y ha sido sometido a un riguroso control de calidad antes de su comercialización, lo que asegura un excelente funcionamiento en condiciones normales de uso doméstico familiar.

CONDICIONES DE LA GARANTIA

EQUIPO S.A.- IMPORTADOR.

Con domicilio en la calle 8 de Octubre 2355, piso 12, oficina 1202 y teléfono 2402 3108, **GARANTIZA** esta unidad por el término de **12 MESES** contra todo defecto de fabricación que impidan su correcto funcionamiento, salvo las excepciones que se indicaran mas abajo.

LA VIGENCIA de la garantía rige a partir de la fecha de la factura de compra, la que deberá presentarse para tener derecho a sus términos.

LA GARANTIA COMPRENDE regulaciones y/o sustituciones de cualquiera de los componentes que presenten defectos de fábrica necesarios para el correcto funcionamiento de la unidad, siempre que el producto no se hubiese deteriorado o perecido por algún hecho imputable al consumidor, caso fortuito o fuerza mayor y/o hecho de un tercero.

Los cambios de unidades solo se harán dentro de las primeras 72 horas siempre y cuando el aparato se encuentre en las condiciones originales y si y solo si la evaluación del servicio técnico autorizado por EQUIPO S.A. verifique que corresponde dicho cambio.

EXCEPCIONES:

No están comprendidas en esta GARANTIA:

- Bases, botoneras, manijas, controles remotos, cristales y otras piezas que puedan estar expuestas a caídas, golpes y/o accidentes.
- Las unidades intervenidas por particulares o servicios no autorizados por el Importador.
- Las unidades o partes de estas que presenten desperfectos o deterioros causados por notorio mal uso. Se considerara mal uso el diferente al indicado en las instrucciones de manejo y el contrario al sentido común.
- Los daños o desperfectos causados por caso fortuito o fuerza mayor, traslados o manipuleo de terceros.
- Los daños por conexión a fuentes de energía inadecuadas

COSTOS DE TRASLADO A CARGO DEL USUARIO: Dentro y fuera de la vigencia de la garantía, serán de cargo del usuario los costos de traslado del técnico al domicilio dentro de la ciudad de Montevideo, Fuera de la ciudad de Montevideo, el traslado de la unidad al servicio técnico deberá siempre ser realizado por el cliente, siendo de su cargo los costos del referido traslado.

ESPECIFICACIONES TECNICAS: Se adjunta manual de uso y datos técnico con la unidad.

ACLARACION.

Los términos de la garantía que pudieran venir en algún folleto, diferente a este, que venga con el producto, no tendrán valor alguno y no forman parte de la GARANTIA DE EQUIPO S.A. para ninguno de los productos que este importa o representa. Para hacer efectiva esta garantía, el propietario deberá acudir o enviar su producto a:

EQUIPO S.A.,
Agustin Sosa 3584 Montevideo, Uruguay
Teléfono 24023108 opción 3

quien reparará su producto, al cumplir las condiciones y plazos indicados en esta Póliza.