

Tem

MANUAL DE INSTRUCCIONES

LAVARROPAS TEM 6KG

T0BLAF6DW4702

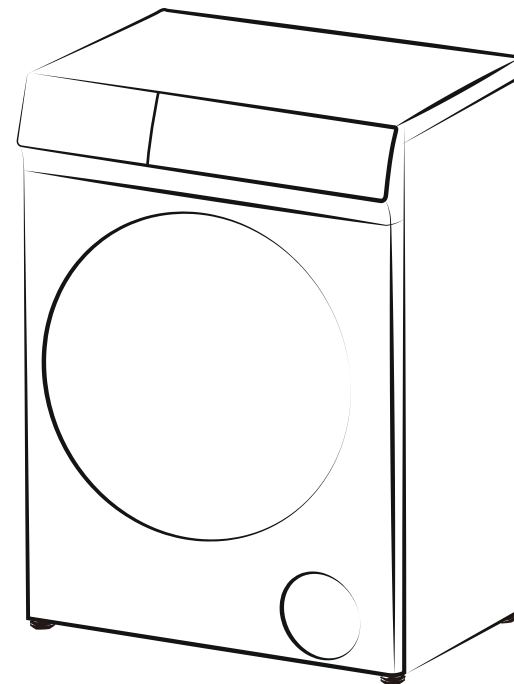

Antes de utilizar su nuevo electrodoméstico lea estas instrucciones detalladamente, y consérvelas para futuras consultas.

Si sigue estas instrucciones, su aparato le prestará un buen servicio durante muchos años.

PREFACIO

Esta lavadora cumple con los requisitos de seguridad. Sin embargo, el uso inadecuado puede conducir a lesiones personales y daños a la propiedad. Para evitar el riesgo de accidentes y daños en el lavadora, lea atentamente este manual antes de usarlo por primera vez. Contiene información importante sobre su instalación, seguridad, uso y mantenimiento. Guarde este manual en un lugar seguro para futuras consultas.

Contenido

Avisos de seguridad	1
Piezas y características	3
Instalación	4
Las funciones del panel de control	7
Cómo usar la lavadora	10
Limpieza y mantenimiento	13
Guía de solución de problemas	14
Parámetros	15
Diagrama eléctrico	16

Aviso de seguridad



Advertencia

Lea y comprenda detenidamente estas instrucciones de seguridad antes de usar. Los elementos indicados aquí son precauciones de seguridad muy importantes, que deben seguirse. No nos hacemos responsables de los daños causados por el incumplimiento de las instrucciones de advertencia y seguridad o como resultado de un uso o funcionamiento incorrectos.

La limpieza y el mantenimiento del usuario no deben ser realizados por niños sin supervisión. Los niños menores de 3 años deben mantenerse alejados a menos que estén supervisados continuamente. Se deben utilizar los juegos de mangueras nuevos suministrados con el aparato y no se deben reutilizar los juegos de mangueras antiguos.

Este aparato no está diseñado para ser utilizado por personas (incluidos niños) con capacidades físicas, sensoriales o mentales reducidas, o con falta de experiencia y conocimiento, a menos que hayan recibido supervisión o instrucciones sobre el uso del aparato por parte de una persona responsable de su seguridad. Los niños deben ser supervisados para asegurarse de que no jueguen con el aparato.

Este aparato puede ser utilizado por niños a partir de 8 años y personas con capacidades físicas, sensoriales o mentales reducidas o falta de conocimiento si han recibido supervisión o instrucciones sobre el uso del aparato de manera segura y comprenden los peligros involucrados. Los niños no deben jugar con el aparato. La limpieza y el mantenimiento del usuario no deben ser realizados por niños sin supervisión.

Este aparato está diseñado para ser utilizado en aplicaciones domésticas y similares, tales como:

- áreas de cocina para el personal en tiendas, oficinas y otros entornos de trabajo;
- casas de campo;
- por clientes en hoteles, moteles y otros entornos de tipo residencial;
- ambientes tipo bed and breakfast;
- Zonas de uso común en bloques de viviendas o en lavanderías.

En el caso de las lavadoras que tienen aberturas de ventilación en la base, las máquinas no pueden lavar en la alfombra.

- Antes de configurar la lavadora, verifique que no haya daños visibles externamente. No instale ni utilice una lavadora dañada.
- Antes de conectar la lavadora, asegúrese de que los datos de conexión en la placa (voltaje y corriente) coincidan con el suministro eléctrico. En caso de duda, consulte a un electricista cualificado.
- La seguridad eléctrica de esta lavadora solo puede garantizarse cuando la continuidad entre ella y un sistema de puesta a tierra eficaz cumpla con las normas de seguridad locales y nacionales vigentes. Es muy importante que este requisito básico de seguridad esté presente y se pruebe regularmente, y cuando haya alguna duda, el sistema de cableado doméstico debe ser inspeccionado por un electricista calificado. El fabricante no se hace responsable de las consecuencias de un sistema de puesta a tierra inadecuado.
- No conecte la lavadora a la red eléctrica mediante un cable de extensión. Los cables de extensión no garantizan la seguridad requerida del aparato.

Aviso de seguridad

- Las reparaciones no autorizadas podrían resultar en peligros imprevistos para el usuario, por los cuales el fabricante no puede aceptar responsabilidad. Las reparaciones solo deben ser realizadas por un técnico de servicio aprobado. Asegúrese de que no se suministre corriente a la máquina hasta después de que se haya realizado el mantenimiento de los trabajos de reparación.

Aviso de seguridad

Si el cable de conexión está dañado o roto, solo debe ser reemplazado por un servicio técnico aprobado para proteger al usuario del peligro.

Los componentes defectuosos solo deben ser reemplazados por piezas de repuesto originales del fabricante. Solo cuando estas piezas están instaladas, se pueden garantizar los estándares de seguridad de la máquina.



NOTA

ESTA LAVADORA DEBE ESTAR CONECTADA A TIERRA.



Uso correcto

- Para evitar el riesgo de lesiones personales o daños a la lavadora, no la instale en un lugar donde es húmedo y donde sufre las precipitaciones. No instale la lavadora en un lugar donde sufra directamente el sol, en el que se dañarán plásticos o componentes. Se acortará la vida útil de tu lavadora.
- No instale la lavadora en un lugar donde puedan producirse temperaturas por debajo del punto de congelación. Las mangueras congeladas pueden reventar o partirse. La fiabilidad de la unidad de control electrónico puede verse afectada a temperaturas inferiores al punto de congelación.
- No dispares a la lavadora con agua cuando la limpies.
- Mantenga la lavadora alejada del fuego o de fuentes de calor.
- Antes de usar la lavadora por primera vez, asegúrese de que se hayan quitado los pernos de tránsito en la parte trasera de la máquina. Durante el centrifugado, los pernos de tránsito que aún están en su lugar pueden provocar daños tanto en la máquina como en los muebles o electrodomésticos adyacentes.
- Cierre el grifo si la máquina se va a dejar durante un período de tiempo prolongado (por ejemplo, vacaciones), especialmente si no hay un desagüe en el piso (barranco) en las inmediaciones.
- Asegúrese de que los objetos extraños (por ejemplo, clavos, alfileres, monedas, clips) no entren en la máquina con la ropa. Estos pueden dañar componentes de la máquina (por ejemplo, el tambor), lo que a su vez puede provocar daños en la ropa.
- No lavar cosas repelentes al agua (por ejemplo, impermeables) con la lavadora.
- Saca la ropa de la lavadora solo una vez que el tambor haya dejado de girar. Meter la mano en un tambor en movimiento es extremadamente peligroso y podría provocar lesiones.



Seguridad con los niños

- Mantenga a los niños alejados de la lavadora en todo momento. Para evitar el riesgo de lesiones, no permita que los niños jueguen sobre o cerca de él ni que jueguen con sus controles. Supervise a los niños mientras lo usa.
- Los niños mayores solo podrán utilizar la lavadora si se les ha explicado claramente su funcionamiento y son capaces de utilizarla de forma segura, reconociendo los peligros de un mal uso.
- Para máquinas con puerta de 'ojo de buey', recuerde que el vidrio del ojo de buey estará caliente cuando se lave a temperaturas muy altas. No permita que los niños lo toquen.

Piezas y características

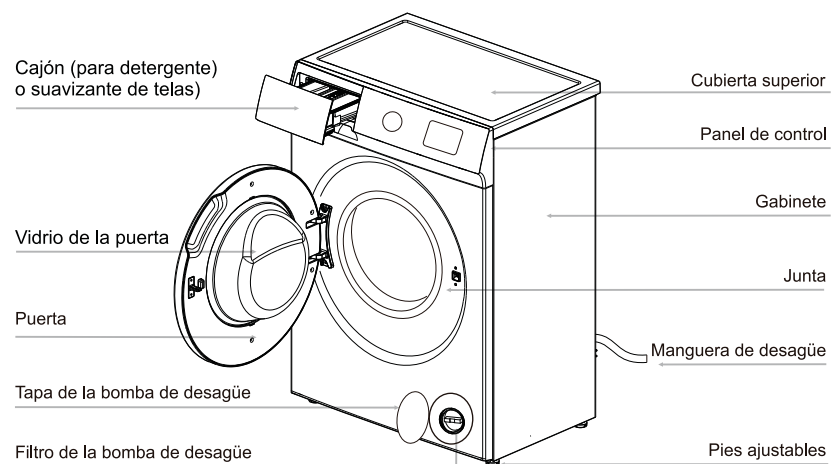

Desenrosque el filtro de la bomba de drenaje para dejar salir el agua cuando la máquina no se utilice durante mucho tiempo.

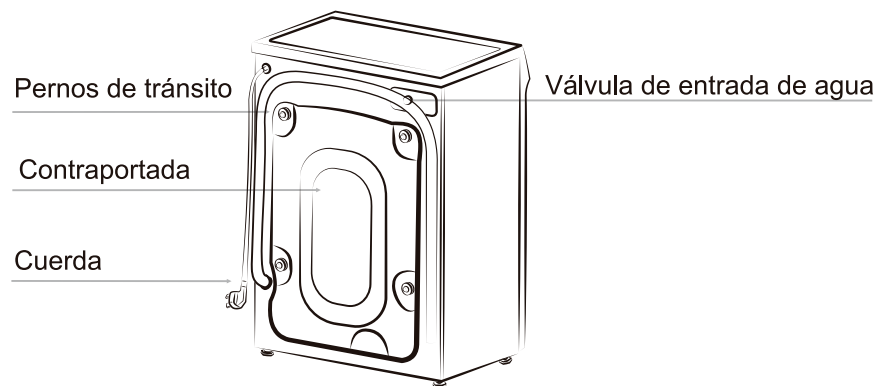

El dibujo de la máquina en el manual solo se usa para instrucciones. Puede variar según el modo que compre.

Instalación

Embalaje de retroceso

- Retire todo el embalaje (incluida la base de espuma) o pueden producirse vibraciones y ruidos.
- Deponga todos los envoltorios de seguridad y manténgalos fuera del alcance de los niños. ¡Peligro de asfixia!
- Es normal que aparezcan gotas de agua en la bolsa de plástico de embalaje y en el cristal de la puerta, que son el resultado del agua que queda en la bañera para la salida.

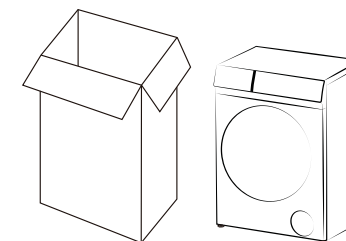

Accesorios

Asegúrese de haber recibido todos los artículos que se muestran a continuación.

Accesorios	Nombre	Cantidad	Accesorios	Nombre	Cantidad
	Manguera de entrada	1		Pieza en "U"	1
	Pernos de tránsito caps	4		Manual	1

Extracción de pernos de tránsito

- Retire todos los pernos de tránsito en la parte posterior de la máquina con herramientas.
- Tape los orificios con las tapas de los pernos de tránsito suministradas.



Pueden producirse fuertes vibraciones, ruidos o fallos si no se retiran los pernos de tránsito.

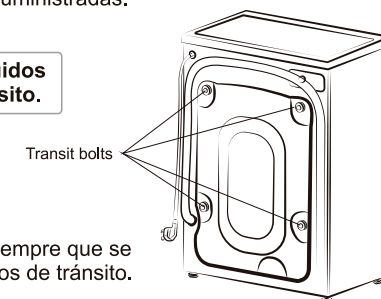

- Guarde los pernos de tránsito para el transporte futuro. Siempre que se transporte la máquina, se deben volver a colocar los pernos de tránsito.

Instalación

Requisito de lugar de instalación

- Un suelo de hormigón es la superficie de instalación más adecuada para una lavadora, ya que es mucho menos propensa a las vibraciones durante el ciclo de centrifugado que las tablas de madera o la superficie alfombrada.
- La máquina debe estar nivelada y colocada de forma segura. La distancia entre la máquina y la pared debe ser superior a 10 cm.
- Para evitar vibraciones durante el centrifugado, la máquina no debe instalarse sobre revestimientos de suelo blandos.

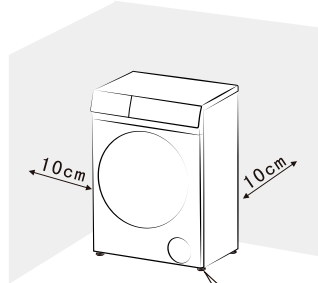

Ajuste de nivel

La máquina debe estar perfectamente nivelada sobre las cuatro patas para garantizar un funcionamiento seguro y adecuado. Una instalación incorrecta puede aumentar el consumo de electricidad y agua y puede hacer que la máquina se mueva. Para hacer esto cuando la máquina no está nivelada:

- Con la llave inglesa, gire la contratuerca en sentido contrario a las agujas del reloj. Luego gire las contratuercas junto con las patas de ajuste para desenroscarlas.
- Sujete las patas de ajuste de forma segura con una llave para tubos. Gire la contratuerca nuevamente con la llave hasta que se asiente firmemente contra la carcasa.

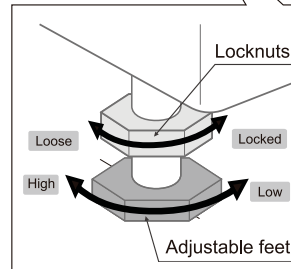

NOTA Pueden producirse vibraciones y ruidos si las contratuercas no se asientan firmemente contra las casas.

Conexión de la manguera de drenaje

1. Directo a un fregadero

Si la espita de salida no se ha utilizado antes, retire cualquier tapón ciego que pueda estar en su lugar. Empuje la manguera de desagüe en el grifo y asegúrela con un clip si es necesario, asegúrese de que se forme un lazo en la manguera de desagüe para evitar que los desechos del fregadero entren en la lavadora. Si es necesario, la manguera de desagüe se puede extender hasta una longitud de 4 m.

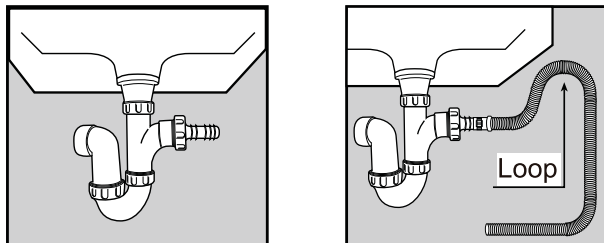

Instalación

2. Conectado de forma segura a una tubería vertical

En primer lugar, forme un gancho en el extremo de la manguera de desagüe utilizando la pieza en "U" suministrada.

Coloque la manguera de drenaje en su tubo vertical, que debe tener un diámetro interno de aproximadamente 30 mm, asegurándose así de que haya un corte de aire entre la manguera de drenaje y el tubo vertical.

Al descargar en una tubería vertical, asegúrese de que la parte superior de la tubería vertical no esté a más de 90 cm y no menos de 60 cm por encima del nivel del piso.

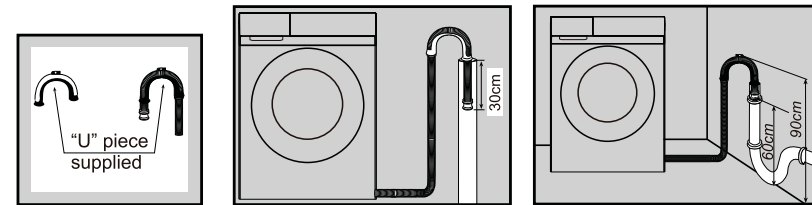

Conexión de entrada de agua

No utilice mangueras empleadas anteriormente.

La instalación debe cumplir con los requisitos de la autoridad local del agua y las normas de construcción.

1. Conecte la manguera de entrada a la máquina.

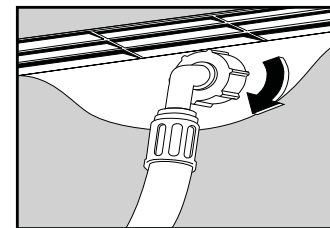

2. Conecte la manguera de entrada a un grifo con rosca de 3/4".

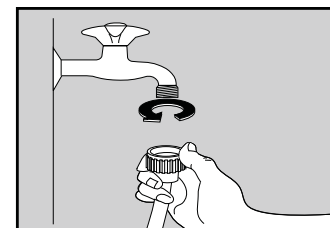

Las funciones del panel de control

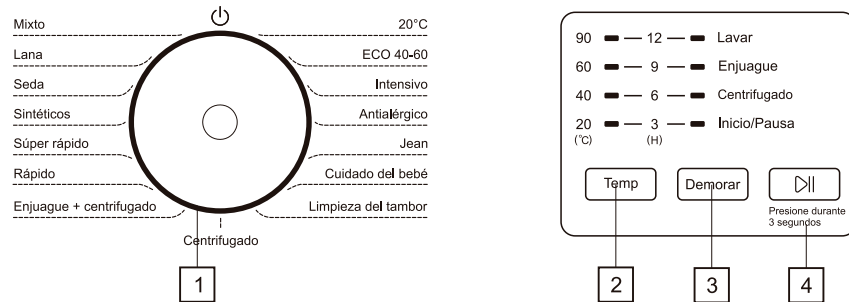

1. Perilla

Gire esta perilla en el sentido de las agujas del reloj o en sentido contrario a las agujas del reloj para seleccionar el programa de lavado requerido.

Una vez que se presiona el botón "Inicio/Pausa" y la máquina está funcionando, el programa no se puede cambiar.

2. Temp

Presione este botón repetidamente para cambiar la temperatura de lavado.

3. Demorar

Presione este botón repetidamente para cambiar el tiempo de retardo.

4. Inicio/pausa (▶||)

Presione este botón para iniciar o pausar un ciclo de lavado. El LED de "Inicio/Pausa" parpadea cuando la máquina está en modo de espera y se enciende cuando se ejecuta el programa.

Monitor

La pantalla muestra la configuración actual, las opciones o la información relevante.

<ul style="list-style-type: none"> 90 ■ 60 ■ 40 ■ 20 ■ 	<p>Opciones de temperatura: La luz indicadora junto a la temperatura 20/40/60/90 se iluminará para indicar la temperatura seleccionada</p>
<ul style="list-style-type: none"> 12 ■ 9 ■ 6 ■ 3 ■ 	<p>Opciones de tiempo de retardo: Presione el botón Delay para entrar en el modo de selección de retardo. Las dos luces de al lado de la etiqueta de opción estarán brillando. Cuando presione el botón Inicio / Pausa, la luz parpadeando y la función de retardo funciona.</p>
<ul style="list-style-type: none"> ■ Lavar ■ Enjuagar ■ Giro ■ Inicio/Pausa 	<p>Fase de lavado: La luz a la izquierda de la etiqueta parpadeará durante la fase de lavado.</p> <p>Fase de aclarado: La luz a la izquierda de la etiqueta parpadeará durante la fase de enjuague.</p> <p>Fase de centrifugado y drenaje: La luz a la izquierda de la etiqueta parpadeará durante la fase de centrifugado y drenaje.</p>

Las funciones del panel de control

Programa	Peso (kg)	Hora (min)	Temp(°C)	Tiempo de enjuague	Velocidad de centrifugado(rpm)
20°C	6	57	20	2	800
ECO 40-60	6	195	--	2	800
Intensivo	6	75	--/20/40/60	2	800
Antialérgico	4	131	90	2	800
Jean	4	102	--/20/40	4	800
Cuidado del bebé	4	143	--/20/40/60/90	2	800
Limpieza del tambor	0	72	60/90	2	600
Giro	6	11	--	--	800
Enjuague + centrifugado	6	16	--	1	800
Rápido	2	30	--	2	800
Súper rápido	1.5	15	--	1	800
Sintéticos	3.5	72	--/20/40/60	2	800
Seda	2	42	--/20/40	2	800
Lana	2	50	--/20	2	800
Mixto	4	78	--/20/40/60	2	800



Por su seguridad, no gire la perilla a la posición "⏻" y saque la ropa mientras la máquina está funcionando. Porque la temperatura del agua puede ser alta y puede quemarte. La cerradura de la puerta se abrirá automáticamente al final de un ciclo de lavado mientras la temperatura del tambor se enfría.

Las funciones del panel de control

Tabla del programa de lavado

Programa	Simbolo de lavado	Tejido
20°C		Algodón, lino o tejidos mixtos de algodón, por ejemplo, mantelería, toallas, ropa interior, camisetas, etc.
ECO 40-60		Ropa de algodón normalmente sucia. El programa más favorable en términos de consumo combinado de agua y energía. Base de los valores indicados en la Etiqueta Energética.
Intensivo		Algodón, lino o tejidos mixtos de algodón, por ejemplo, mantelería, toallas, ropa interior, camisetas, etc.
Antialérgico		Lavar la ropa a 90°C, lo que ayudaría a la esterilización y desinfección.
Jean		Tejidos vaqueros, vaqueros o mixtos vaqueros.
Cuidado del bebé		Este programa se utiliza para limpiar el tambor. No coloque ropa en el tambor mientras ejecuta este programa.
Limpieza del tambor		Ropa de bebé normalmente sucia hecha de algodón y/o lino. La espuma se enjuaga aún más a fondo, lo que ayuda a proteger la piel sensible del bebé.
Giro		Hilado separado para artículos de algodón y lino
Enjuague + centrifugado		Este programa se puede utilizar para enjuagar artículos que pueden ser lavados en un programa de algodón. No agregue ningún detergente.
Rápido		Pequeñas cargas de artículos que requieren refrescarse y que se pueden lavar en un programa de algodón.
Súper rápido		Pequeñas cargas de artículos que requieren refrescarse y que se puede lavar en un programa de algodón.
Sintéticos		Tejidos sintéticos o mixtos, ropa interior, prendas de color, Camisas que no encogen
Seda		Ropa fina hecha de telas delicadas o seda, que necesita un tratamiento suave
Lana		Tejidos de lana o mezcla de lana lavables a máquina o a mano. Si la etiqueta de cuidado no especifica una temperatura, lávese con la configuración fría. También es adecuado para sedas lavables a mano. Reduzca la velocidad de centrifugado.
Mixto		Ropa robusta de ligera a normalmente sucia hecha de algodón, lino, fibras artificiales y sus mezclas. Solo lave colores similares juntos en una sola carga de lavado.

Cómo usar la lavadora

Antes de lavar la ropa por primera vez, debes realizar un ciclo completo sin ropa.

Para ello:

1. Conecte la alimentación y abra el grifo.
2. Presione el botón " " para encender la máquina y elija el programa " 20 °C ".
3. Presione el botón "Inicio/Pausa".

Puede eliminar el agua que quedó en la bañera debido a la verificación del fabricante.

Preparación del lavado

1. Conecte bien la manguera de entrada y abra el grifo.
2. Después de asegurarse de que la toma de corriente esté conectada a tierra de manera confiable, inserte el enchufe de alimentación en la toma de corriente.
3. Coloque bien la manguera de desagüe.

Preparación de la ropa

1. Clasifique la ropa por color y por etiqueta de cuidado. La mayoría de las prendas tienen una etiqueta de cuidado textil en el cuello o costura lateral.
2. Asegúrese de que todos los bolsillos estén vacíos, objetos extraños (por ejemplo, clavos, monedas, clips, etc.) pueden causar daños a las prendas y componentes en la máquina.
3. Cierre las cremalleras, abra los ganchos y los ojos, etc. antes de lavar.
4. Los textiles oscuros a menudo contienen exceso de tinte y deben lavarse por separado varias veces antes de ser incluido en una carga mixta. Lavar siempre la ropa blanca y coloreados por separado.
5. Las áreas muy sucias, manchas, etc. deben tratarse previamente con detergente líquido, quitamanchas, etc.
6. Dé la vuelta a la ropa que se bolita fácilmente y está con superficie de lana antes poniéndolos en la máquina.

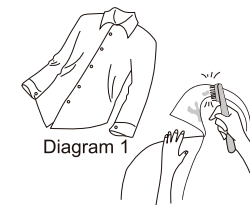

Diagram 1

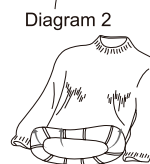

Diagram 2



Diagram 3

Pon la ropa en la lavadora

Despliega la ropa y cárgala sin apretar en el tambor. Mezclar artículos grandes y pequeños da mejores resultados de lavado y también ayuda a distribuir la carga de manera uniforme durante el centrifugado. El uso más eficiente de la energía y el agua se logran cuando se lava una carga completa. Sin embargo, no sobrecargue, ya que esto causa arruga y reduce la eficiencia de limpieza.



NOTA Asegúrese de que no haya prendas entre la puerta y el sello.

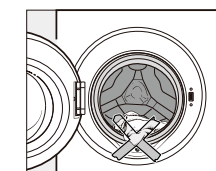

Cómo usar la lavadora

Uso del cajón de detergente

1. Abra el cajón y agregue el detergente adecuado en el compartimiento de lavado principal marcado como " II " .
2. Agregue el suavizante de telas en el compartimiento marcado como "  " .
No exceda la marca de nivel máximo.

La cantidad correcta a dosificar dependerá de lo siguiente:

- La cantidad de ropa sucia
- El nivel de suciedad de la ropa
 - Ligeramente sucio
No hay suciedad ni manchas visibles. Posiblemente ligero olor corporal.
 - Normalmente sucio
Visiblemente sucio y/o solo algunas manchas leves.
 - Muy sucio
Suciedad y manchas visibles y/o secadas al ensuciar.
- El nivel de dureza del agua.

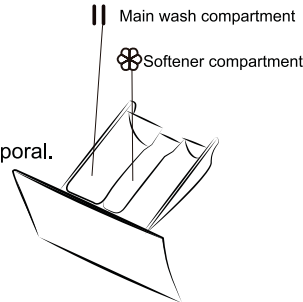

Se recomienda utilizar polvo de baja espuma para todos los programas de temperatura de lavado.

Pasos de lavado

1. Abra el grifo de agua y conecte la alimentación.
2. Abra la puerta y coloque el paño en el tambor uno por uno.
3. Cierre la puerta y coloque la cantidad adecuada de detergente y suavizante en el dispensador, luego cierre el cajón.
4. Elija un programa que necesite.
5. Presione el botón "Inicio/Pausa" para encender la lavadora.
6. Cuando finaliza el ciclo, se escucha un sonido de tono de advertencia.



NOTA

La máquina está equipada con un dispositivo de control de equilibrio, lo que garantiza que la máquina sea estable durante el giro. Para proteger la máquina, se cortará si la ropa no se distribuye uniformemente en el tambor. La ropa se redistribuye mediante la rotación inversa del tambor. Esto puede suceder varias veces antes de que el desequilibrio desaparezca y se pueda reanudar el giro normal. Si, después de aproximadamente 20 minutos, la ropa aún no se distribuye uniformemente en el tambor, la máquina no gira. En este caso, redistribuya la carga manualmente y vuelva a seleccionar el programa de giro.



NOTA

Cuando finalice el ciclo de lavado, la máquina cambiará al modo de espera. Y la máquina estará durmiendo después de 10 minutos sin ningún control en el panel de control.



NOTA

Gire la perilla para activar la lavadora, cuando entre en modo de suspensión.

Cómo usar la lavadora

Cerradura de puerta

- Cuando se enciende la máquina, la cerradura de la puerta está bloqueada
- Cuando la temperatura dentro del tambor es superior a 60°C, la cerradura de la puerta está bloqueada.
- Cuando el agua está por encima de un cierto nivel, la cerradura de la puerta está bloqueada.
- Cuando finaliza el ciclo de lavado, la cerradura de la puerta se desbloquea.

Importante:

No intente abrir la puerta cuando el ciclo de lavado no haya terminado o se haya cortado la fuente de alimentación durante el ciclo de lavado, porque la temperatura puede ser alta y puede quemarse.

Limpieza y mantenimiento



Desconecte la máquina de la red eléctrica y retire el enchufe de la red eléctrica. el zócalo antes de limpiar la máquina.



La lavadora no debe lavarse con una manguera.



Limpieza del exterior

Limpie el exterior con un agente de limpieza suave no abrasivo o con agua y jabón con un paño bien escurrido. Seque con un paño suave.



No utilice disolventes, limpiadores abrasivos, limpiadores de vidrios ni productos de limpieza multiusos. Estos pueden dañar las superficies de plástico y otros componentes debido a los productos químicos que contienen.



El tambor de lavado

Limpie el tambor cada 3 meses utilizando el programa "Drum Clean".



Limpieza del cajón

Elimine los residuos de detergente con regularidad. Despeje el cajón siguiendo los siguientes pasos:

- Saque el cajón hasta que sienta resistencia. Presione hacia abajo el pestillo de liberación.
- Retire el sifón del compartimiento y límpielo.
- Limpie el dispensador con un cepillo y agua tibia.

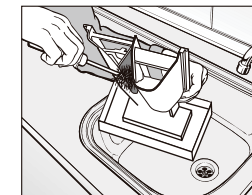
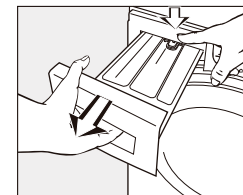

Limpeza y mantenimiento

Limpeza de la carcasa del cajón

Use un cepillo para botellas para eliminar los residuos de detergente dentro de la carcasa del cajón.

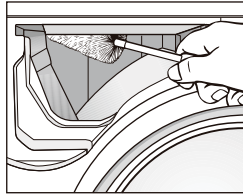

Limpeza del filtro de entrada de agua

Use alicates de punta puntiaguda para retirar el filtro de plástico. Limpiar, volver a colocar en un lugar seguro. Estos filtros deben revisarse cada 6 meses aproximadamente, o con más frecuencia si hay interrupciones frecuentes en el suministro de agua.

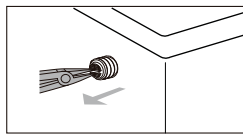

NOTA

El filtro debe volver a colocarse en su lugar después de la limpieza.

Limpeza del filtro de la bomba de desagüe

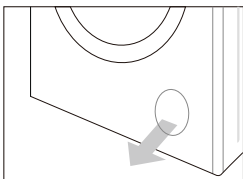

1. Desconecte la máquina de la red eléctrica y abra la tapa inferior con un destornillador.



2. Coloque un recipiente debajo de la bomba. Desenrosque y retire el filtro.

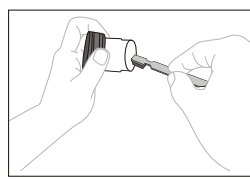

3. Limpie el filtro con cuidado

Importante:

Si la máquina se expone a temperaturas inferiores a 0 °C, se deben tomar ciertas precauciones .

Guía de solución de problemas

Problema	Código de error	Posible causa	Soluciones
El agua de llenado de máquinas horas extraordinarias.	"Inicio/Pausa" El LED parpadea.	1.El grifo de agua no está abierto. 2.Se coloca la manguera de drenaje. 3.La válvula de entrada de agua está dañada.	1.Abra el grifo de agua. 2.Conecta la manguera. 3.Cambie la válvula de entrada de agua.
Hay una puerta Alarma de bloqueo.	El LED "Centrifugado" parpadea.	1.La puerta no está bien cerrada. 2.La prenda queda atrapada entre la puerta y el sello. 3.La cerradura de la puerta está dañada.	1.Cierra bien la puerta. 2.Pon la prenda en el tambor. 3.Cambie la cerradura de la puerta.
La máquina drena horas extras.	Los LED "Centrifugado" e "Iniciar/Pausa" parpadean.	1.La manguera de desagüe está aplastada o doblada. 2.El filtro de la bomba de drenaje está bloqueado. 3.Las tuberías del sistema de drenaje están bloqueadas.	1.Revise la manguera de desagüe. 2.Limpie el filtro. 3.Revisa el sistema de drenaje y límpialo.
El agua se desborda la máquina / Sensor de agua funciona de forma anormal.	El LED "Enjuague" parpadea.	1.La válvula de entrada de agua está dañada. 2.La conexión entre el sensor de agua y el cable no es segura. 3.El sensor de agua está dañado.	1.Cambie la entrada de agua. 2.Verifique la conexión y asegúrese de que sea segura. 3.Cambie el sensor de agua.
El motor no funciona.	Los LED "Enjuague" e "Inicio/Pausa" parpadean.	1.La conexión entre el motor y el cable no es segura. 2.El motor está protegido por sobrecalentamiento. 3.El motor está dañado.	1.Verifique la conexión y asegúrese de que sea segura. 2.Compruebe si la máquina está sobrecargada. Apague la máquina y vuelva a intentarlo cuando el motor se enfríe. 3.Cambie el motor.
Hay un Fallo del calentador.	Los LED de "Enjuague" y "Centrifugado" parpadean.	1.La conexión entre el calentador y el cable no es segura. 2.El calentador está dañado.	1.Verifique la conexión y asegúrese de que sea segura. 2.Cambie el calentador.
Hay un temperatura fallo del sensor.	"Enjuagar", "Centrifugar" y Los LED de "Inicio/Pausa" parpadean.	1.La conexión entre el sensor de temperatura y el cable no es segura. 2.El sensor de temperatura está dañado.	1.Verifique la conexión y asegúrese de que sea segura. 2.Cambie el sensor de temperatura.

Parámetros

Modelo	T0BLAF6DW4702
Tipo	Independiente
Capacidad	6kg
Velocidad de centrifugado	800 rpm
Poder	220-240V~, 50Hz
Potencia de la tasa	2100W
Presión del agua	0.02-0.8MPa
Peso neto/Peso bruto	52kg/56kg

El programa Eco 40-60 es capaz de limpiar la ropa de algodón con suciedad normal declarada lavable a 40 °C o 60 °C, juntos en el mismo ciclo, y que este programa se utiliza para evaluar el cumplimiento de la legislación de la UE en materia de diseño ecológico.

Eliminación correcta de este producto



Este símbolo en el producto, o en su embalaje, indica que este producto no puede ser tratado como residuo doméstico. En su lugar, debe llevarse al punto de recogida de residuos adecuado para el reciclaje de aparatos eléctricos y electrónicos, asegurándose de que este producto se deseché correctamente, ayudará a prevenir posibles consecuencias negativas para el medio ambiente y la salud humana, que de otro modo podrían ser causadas por la manipulación inadecuada de los residuos de este producto. Para obtener información más detallada sobre el reciclaje de este producto, póngase en contacto con su ayuntamiento, su servicio de eliminación de residuos domésticos o la tienda donde compró el producto.

Importante:

Si la máquina se expone a temperaturas inferiores a 0 °C, se deben tomar ciertas precauciones.

1. Cierre el grifo de agua.
2. Desenrosque la manguera de entrada.
3. Desenganche la manguera de desagüe del soporte trasero y coloque el extremo de esta manguera y el de la manguera de entrada en un recipiente. Ejecute el programa de centrifugado.
4. Desconecte el aparato.
5. Atornille la manguera de entrada y vuelva a colocar la manguera de desagüe.
6. Cuando tenga la intención de volver a poner en marcha la máquina, asegúrese de que la temperatura ambiente sea por encima de 0°C.

Diagrama de la línea eléctrica

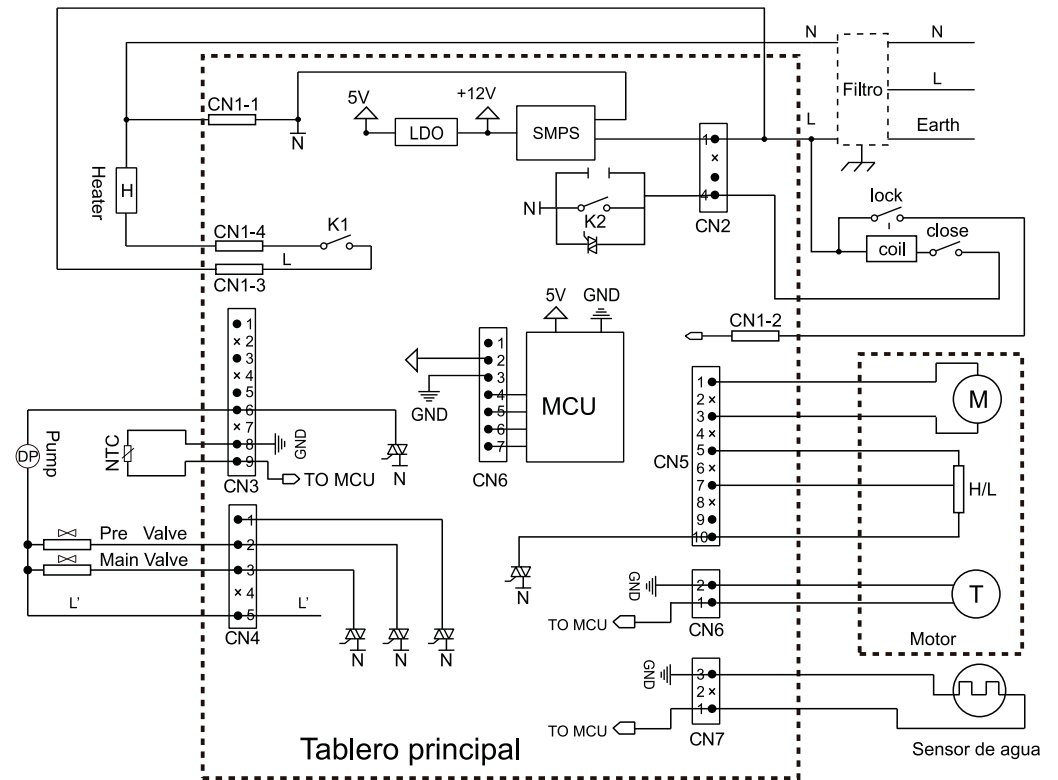



POLIZA DE GARANTIA

Felicitaciones por su compra, estamos confiados que este producto le entregará momentos de gran satisfacción. Por favor destine algunos minutos a leer detenidamente el **MANUAL DE INSTRUCCIONES**, antes de operar su nuevo producto, de esta forma, se asegurará de hacerlo correctamente y sin riesgos.

Este producto ha sido fabricado bajo estrictas normas de calidad y ha sido sometido a un riguroso control de calidad antes de su comercialización, lo que asegura un excelente funcionamiento en condiciones normales de uso doméstico familiar.

CONDICIONES DE LA GARANTIA

EQUIPO S.A. - IMPORTADOR.

Con domicilio en la calle 8 de Octubre 2355, piso 12, oficina 1202 y teléfono 2402 3108, **GARANTIZA** esta unidad por el término de **12 MESES** contra todo defecto de fabricación que impidan su correcto funcionamiento, salvo las excepciones que se indicaran mas abajo.

LA VIGENCIA de la garantía rige a partir de la fecha de la factura de compra, la que deberá presentarse para tener derecho a sus términos.

LA GARANTIA COMPRENDE regulaciones y/o sustituciones de cualquiera de los componentes que presenten defectos de fábrica necesarios para el correcto funcionamiento de la unidad, siempre que el producto no se hubiese deteriorado o periculado por algún hecho imputable al consumidor, caso fortuito o fuerza mayor y/o hecho de un tercero.

Los cambios de unidades solo se harán dentro de las primeras 72 horas siempre y cuando el aparato se encuentre en las condiciones originales y si y solo si la evaluación del servicio técnico autorizado por EQUIPO S.A. verifique que corresponde dicho cambio.

EXCEPCIONES:

No están comprendidas en esta GARANTIA:

- Bases, botoneras, manijas, controles remotos, cristales y otras piezas que puedan estar expuestas a caídas, golpes y/o accidentes.
- Las unidades intervenidas por particulares o servicios no autorizados por el Importador.
- Las unidades o partes de estas que presenten desperfectos o deterioros causados por notorio mal uso. Se considerara mal uso el diferente al indicado en las instrucciones de manejo y el contrario al sentido común.
- Los daños o desperfectos causados por caso fortuito o fuerza mayor, traslados o manipuleo de terceros.
- Los daños por conexión a fuentes de energía inadecuadas

COSTOS DE TRASLADO A CARGO DEL USUARIO: Dentro y fuera de la vigencia de la garantía, serán de cargo del usuario los costos de traslado del técnico al domicilio dentro de la ciudad de Montevideo, Fuera de la ciudad de Montevideo, el traslado de la unidad al servicio técnico deberá siempre ser realizado por el cliente, siendo de su cargo los costos del referido traslado.

ESPECIFICACIONES TECNICAS: Se adjunta manual de uso y datos técnico con la unidad.

ACLARACION.

Los términos de la garantía que pudieran venir en algún folleto, diferente a este, que venga con el producto, no tendrán valor alguno y no forman parte de la GARANTIA DE EQUIPO S.A. para ninguno de los productos que este importa o representa. Para hacer efectiva esta garantía, el propietario deberá acudir o enviar su producto a:

EQUIPO S.A.,
Agustin Sosa 3584 Montevideo, Uruguay
Teléfono 24023108 opción 3

quien reparará su producto, al cumplir las condiciones y plazos indicados en esta Póliza.