



Horno de microondas

Manual de uso y cuidado

Modelo
JES112SM

Lea cuidadosa y
completamente este manual



PM01

- Lea cuidadosamente estas instrucciones antes de instalar y operar el horno y consérvelas para una referencia futura.
- Anote en el espacio de abajo, el número de serie que se encuentra en la placa de especificaciones de su horno.
Número de serie:

Índice

Precauciones para evitar una posible exposición excesiva a energía de microondas	2	Cocinando en etapas	11
Instrucciones importantes de seguridad	3	Bloqueo de seguridad	11
Instalación	5	COCCIÓN RÁPIDA (QUICK COOK)	12
Radiointerferencia	5	Papas (POTATO)	12
Instrucciones de conexión a tierra	6	Palomitas de maíz (POP CORN)	12
Principios de cocción con microondas	6	PIZZA	12
Guía de utensilios	6	Bebidas (BEVERAGE)	13
Partes	7	Cena congelada (FROZEN DINNER)	13
Panel de controles	8	Recalentar (REHEAT)	13
Instrucciones de operación	9	Limpieza y cuidado	14
Ajustando el reloj	9	Antes de contactar al centro de servicio	14
Programando el timer	9	Especificaciones de su horno de microondas	15
Programa de cocción	9	Servicio	17
Asar (GRILL)	10	Póliza de garantía	18
Descongelado rápido (SPEED DEFROST) ..	10		
Descongelar por peso (WEIGHT DEFROST) ..	10		

PRECAUCIONES PARA EVITAR UNA POSIBLE EXPOSICION EXCESIVA A LA ENERGIA DE MICROONDAS

1. No trate de operar este horno con la puerta abierta ya que la operación con la puerta abierta puede resultar en exposición dañina a la energía de microondas. Es importante no anular ni manipular indebidamente los entrecierres de seguridad.
2. No coloque ningún objeto entre la cara frontal del horno y la puerta ni permita que basura o residuos de limpiador se acumulen en las superficies que sellan.
3. No opere el horno si se encuentra dañado. Es particularmente importante que la puerta del horno cierre apropiadamente y que no existan daños en:
 - a. La puerta (torcida).
 - b. Bisagras y seguros (rotas o sueltas).
 - c. Sellos de la puerta y superficies que sellan.
4. El horno no debe ser ajustado ni reparado por ninguna persona excepto el personal calificado del servicio.

INSTRUCCIONES IMPORTANTES DE SEGURIDAD

Cuando se usan aparatos eléctricos, se deben seguir precauciones básicas de seguridad, incluyendo las siguientes:

ADVERTENCIA: PARA REDUCIR EL RIESGO DE SUFRIR QUEMADURAS, CHOQUE ELÉCTRICO, INCENDIO Y LESIONES A LAS PERSONAS O UNA EXPOSICIÓN EXCESIVA A LAS MICROONDAS:

- Lea todas las instrucciones antes de usar el aparato.
- Use este aparato solamente con el propósito descrito en este manual. No use químicos ni vapores corrosivos en este aparato. Este horno está diseñado específicamente para calentar, cocinar o deshidratar alimentos. No está diseñado para un uso industrial ni de laboratorio.
- No opere el horno cuando se encuentra vacío.
- No opere este aparato si el cordón eléctrico o el enchufe están dañados, si no está trabajando apropiadamente o si se ha dañado o caído.
- Si el cordón de alimentación es dañado, este debe ser reemplazado por el fabricante o su agente de servicio o por personal calificado para evitar riesgo.
- Permita a los niños usar el horno sin supervisión SOLAMENTE cuando han sido instruidos adecuadamente para que puedan operar el horno de microondas de manera segura y comprendan los riesgos de un uso inapropiado.
- Debido a las temperaturas generadas cuando se opera el aparato en el modo de combinación, los niños podrán usar el horno de microondas solamente bajo la supervisión de un adulto.
- Para reducir el riesgo de fuego en la cavidad del horno:
 - Cuando se calientan alimentos en contenedores de papel o plástico, vigile el horno debido a la posibilidad de incendio.
 - Antes de colocar bolsas dentro del horno, retire los alambres cubiertos de plástico de las bolsas de papel o plástico.
 - Si observa humo, apague o desconecte el aparato del suministro de energía y mantenga cerrada la puerta para ahogar cualquier flama.
 - No use la cavidad del horno para almacenar. No deje productos de papel, utensilios para cocinar ni alimentos en la cavidad del horno cuando no lo esté usando.
- NO deben calentarse alimentos dentro de contenedores sellados debido a que pueden estallar.
- El calentar líquidos en el horno de microondas puede resultar en un hervor eruptivo retrasado, por lo tanto debe tenerse mucho cuidado al manipular los contenedores de alimentos.
- No fría alimentos en el horno de microondas. El aceite caliente puede dañar las partes del horno, los utensilios y también puede resultar en quemaduras de la piel.
- Los huevos en su cascarón así como los huevos enteros ya cocidos, no deben calentarse en hornos de microondas ya que pueden explotar aún cuando la cocción con microondas ha finalizado.
- Antes de cocinarlos, perfore los alimentos que tienen una piel gruesa como las papas, las calabazas enteras y manzanas.
- El contenido de las mamilas y de frascos con alimento para bebés debe ser revuelto o agitado y debe revisarse la temperatura antes de servirlos para evitar quemaduras.

- Los utensilios para cocinar pueden calentarse debido al calor transferido por los alimentos calientes. Puede ser necesario usar guantes para horno para manejar los utensilios.
- Los utensilios para cocinar deben ser revisados para asegurarse de que son apropiados para usarse en horno de microondas.
- Este producto es un equipo Grupo 2, Clase B ISM. La definición del Grupo 2 el cual incluye a todos los equipos Industriales Científicos y Médicos (ISM) en los cuales se genera y/o usa intencionalmente una radiofrecuencia en la forma de radiación electromagnética para el tratamiento de materiales, y equipo erosionador por chispas. El equipo Clase B es equipo apropiado para uso en establecimientos domésticos y en establecimientos conectados directamente a una red de suministro de energía de bajo voltaje que alimenta a construcciones que se usan con propósitos domésticos.
- Este aparato no debe ser usado por personas (incluyendo niños) con capacidades mentales, físicas o sensoriales reducidas, o bien sin experiencia o conocimiento, a menos que sean supervisadas o reciban instrucciones de uso de una persona responsable de su seguridad.
- Debe supervisarse a los niños para asegurarse de que no jueguen con el aparato.

⚠ ADVERTENCIA: ES PELIGROSO PARA CUALQUIER PERSONA QUE NO ESTÉ CALIFICADA EL LLEVAR A CABO CUALQUIER TRABAJO DE SERVICIO O REPARACIÓN QUE INVOLUCRE LA REMOCIÓN DE CUALQUIER CUBIERTA QUE PROPORCIONE PROTECCIÓN CONTRA LA EXPOSICIÓN A LA ENERGÍA DE MICROONDAS.

CONSERVE ESTAS INSTRUCCIONES



Instalación

- Asegúrese de que todo el material de empaque haya sido removido del interior del horno.
- Revise el horno buscando daños como por ejemplo una puerta desalineada o torcida, sellos de la puerta dañados y daños a las superficies que sellan, bisagras de puerta y entrecierres rotos o sueltos y abolladuras en el interior de la cavidad y en la puerta. Si encuentra algún daño, no opere el horno, contacte al personal calificado de servicio.
- Este horno de microondas debe colocarse sobre una superficie plana y estable lo suficientemente fuerte para soportar su peso con los alimentos más pesados que podría introducir en él.
- No coloque el horno en un lugar en donde se generen calor y/o humedad, en donde exista un nivel alto de humedad ni cerca de materiales combustibles.
- Para obtener una correcta operación, el horno debe tener un flujo de aire suficiente. Deje 20 cm de espacio por encima del horno, 10 cm hacia atrás y 5 cm hacia ambos lados. No cubra ni bloquee ninguna abertura del aparato. No retire las patas del horno.
- No opere el horno si el platón de vidrio, el soporte con ruedas y la flecha no están en su posición apropiada.
- Asegúrese de que el cordón eléctrico no esté dañado y que no pase por debajo del horno ni encima de superficies calientes o filosas.
- El contacto eléctrico que alimenta al horno debe estar en un lugar accesible para que pueda desconectarse fácilmente en caso de una emergencia.
- No use el horno de microondas en exteriores.

Radiointerferencia

La operación del horno de microondas puede causar interferencia con su aparato de radio y/o televisión, o equipos similares. Cuando se produce interferencia, esta puede reducirse o eliminarse tomando las siguientes medidas:

- Limpie la puerta del horno y las superficies que sellan la puerta contra el marco del horno.
- Reoriente la antena receptora del aparato de radio o de televisión.
- Reubique el horno de microondas con respecto al receptor.
- Aleje el horno de microondas del receptor.
- Conecte el horno de microondas en un contacto diferente, de manera que el horno y el aparato receptor se encuentren en diferentes ramas de circuito.

Instrucciones de conexión a tierra

⚠️ ADVERTENCIA: EL USO INAPROPIADO DEL ENCHUFE CON CONEXIÓN A TIERRA PUEDE RESULTAR EN RIESGO DE SUFRIR UN CHOQUE ELÉCTRICO.

Este aparato debe estar conectado a tierra. Este horno está equipado con un cordón eléctrico que tiene un cable y una clavija para conexión a tierra. Debe conectarse en un contacto de pared que se encuentre apropiadamente instalado y aterrizado. En el caso de un corto circuito eléctrico, la conexión a tierra reduce el riesgo de sufrir un choque eléctrico proporcionando un cable de escape para la corriente eléctrica.

Se recomienda tener un circuito eléctrico separado que dé servicio solamente al horno de microondas. Usar alto voltaje es peligroso y puede resultar en incendio u otro accidente que cause daños al horno.

- Si tiene cualquier pregunta acerca de las instrucciones de electricidad o de conexión a tierra, consulte a un electricista calificado o contacte al centro de servicio autorizado.
- Ni el fabricante ni el vendedor pueden aceptar responsabilidad alguna por daños al horno ni por lesiones personales resultantes de no observar los procedimientos de conexión eléctrica.

Los cables dentro del cordón eléctrico tienen colores de acuerdo con el siguiente código:

Verde con amarillo: Tierra

Azul: Neutral

Café: Vivo

Principios de cocción con microondas

- Acomode los alimentos cuidadosamente. Coloque las áreas más gruesas hacia el exterior del platón.
- Vigile el tiempo de cocción. Cocine por el tiempo de cocción más corto que indica la receta y agregue más tiempo solamente si es necesario. Los alimentos que se cocinan de más pueden generar humo o incendiarse.
- Cubra los alimentos mientras cocina. Las cubiertas previenen las salpicaduras y ayudan a que los alimentos se cocinen uniformemente.
- Voltee los alimentos una vez mientras se cocinan para acelerar su cocimiento (pollo, hamburguesas, etc.). Los alimentos muy grandes como asados deben voltearse una vez por lo menos.
- Reacomode los alimentos como las albóndigas a la mitad del tiempo de cocción de arriba hacia abajo y del centro del platón hacia la orilla exterior del platón.

Guía de utensilios

- El material ideal para un utensilio apropiado para horno de microondas es transparente a las microondas. Estos materiales permiten que la energía atraviese el contenedor y caliente los alimentos.
- Las microondas no pueden penetrar el metal, por lo tanto los utensilios o platos metálicos o que tienen una moldura metálica, no deben usarse.

- No use productos de papel reciclado para cocinar con microondas ya que pueden contener pequeños fragmentos de metal que podrían causar chispas y/o un incendio.
- Se recomienda usar platos redondos u ovales en lugar de cuadrados u oblongos debido a que los alimentos tienden a cocinarse de más en las esquinas de estos últimos.
- Se pueden usar tiras delgadas de papel aluminio para evitar la sobrecocción de áreas expuestas. Tenga cuidado de no usar demasiado papel aluminio y mantenga una distancia de 2,5 cm mínimo entre el papel aluminio y las paredes interiores de la cavidad del horno de microondas.

La siguiente lista es una guía general para ayudarle a seleccionar los utensilios correctos:

Utensilio	Microondas	Asador
Vidrio resistente al calor	Sí	Sí
Vidrio no resistente al calor	No	No
Cerámica resistente al calor	Sí	Sí
Plato de plástico seguro para microondas	Sí	No
Papel para cocinar	Sí	No
Charola metálica	No	Sí
Parrilla metálica	No	Sí
Papel aluminio y contenedores de aluminio	No	Sí

Partes

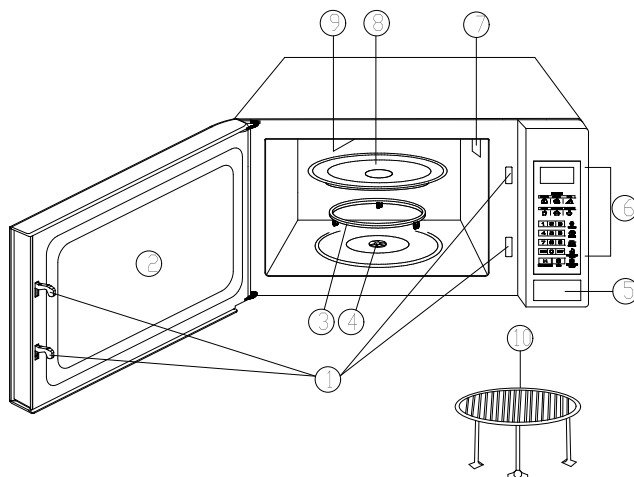

1. Sistema de bloqueo de seguridad de la puerta
2. Ventana del horno
3. Anillo con ruedas
4. Flecha
5. Botón para liberar la puerta
6. Panel de controles
7. Guía de ondas (no retire la placa de mica que la cubre)
8. Platón de vidrio
9. Calentador del asador
10. Parrilla metálica

Panel de controles

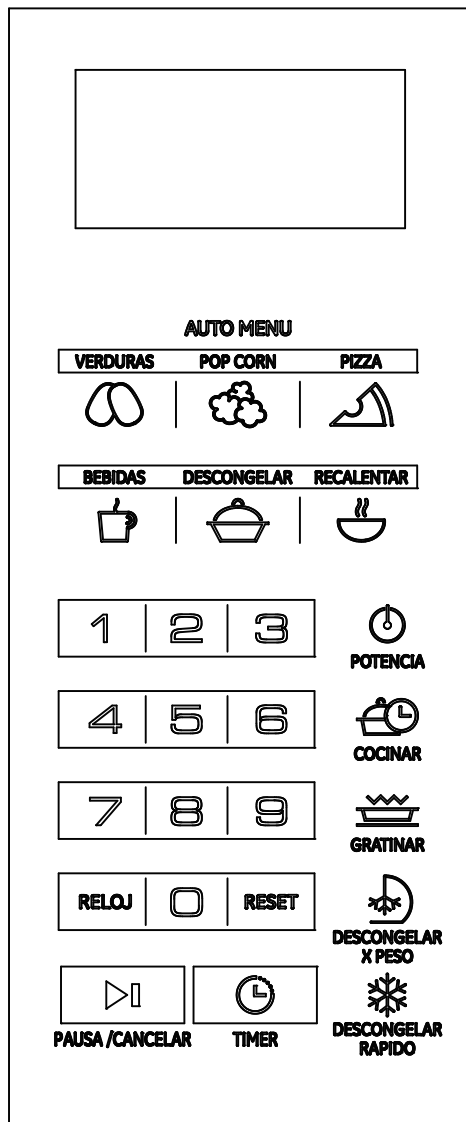

Pantalla

Muestra el tiempo de cocción, potencia, indicadores y la hora actual.

Botones de cocción rápida

Ajustes preestablecidos para cocinar alimentos populares.

Botones numéricos (0 a 9)

Presiónelos para ingresar tiempos y cantidades.

POTENCIA (POWER LEVEL)

Úselo para programar un nivel de potencia diferente a alto.

COCINAR (COOK)

Úselo para cocinar en etapas. Permite cocinar automáticamente con varios niveles de potencia y tiempos.

ASAR (GRILL)

Presiónelo para programar la función de asar.

RELOJ (CLOCK)

Presione este botón para ajustar la hora del reloj.

CANCELAR (RESET)

Borra toda la información ingresada previamente.

DESCONGELAR POR PESO (WEIGHT DEFROST)

Descongelado programado basado en el peso de los alimentos.

INICIO/DETENER (START/STOP)

Presiónelo para iniciar o detener un programa de cocción.

TIMER

Opera independientemente, aún cuando hay un programa de cocción en proceso.

DESCONGELADO RÁPIDO (SPEED DEFROST)

Alterna tiempos de calentamiento y de reposo para descongelar rápida y efectivamente sus alimentos.

Instrucciones de operación

Ajustando el reloj

1. Presione el botón RELOJ (CLOCK) una sola vez.
2. Use los botones numéricos para ingresar la hora correcta del día.
3. Presione el botón RELOJ (CLOCK) de nuevo.

NOTA: Este es un reloj de 12 horas. Si usted desea ajustar el reloj más tarde, cuando el horno está encendido, entonces presione CANCELAR (RESET).

Programando el timer

1. Presione el botón TIMER.
2. Ingrese la cantidad de tiempo que usted desea contar presionando los botones numéricos.
3. Presione el botón INICIO/DETENER (START/STOP).

Notas:

- Puede verse la cuenta regresiva antes de que el reloj o el tiempo de cocción regresen a la pantalla.
- Para cancelar el timer durante el proceso de conteo, presione TIMER y después CANCELAR (RESET).
- El tiempo máximo que puede programarse es de 99 minutos con 99 segundos.

Ingresando un programa de cocción

1. Use los botones numéricos para programar un tiempo de cocción. Usted puede establecer un tiempo de cocción desde un segundo hasta 99 minutos con 99 segundos.
2. Presione el botón POTENCIA (POWER LEVEL) una sola vez.
3. Use los botones numéricos para seleccionar un nivel de potencia.
4. Presione INICIO/DETENER (START/STOP) para comenzar a cocinar.

Presione	Potencia	Botón	Potencia
1, 0	100% (100)	5	50% (50)
9	90% (90)	4	40% (40)
8	80% (80)	3	30% (30)
7	70% (70)	2	20% (20)
6	60% (60)	1	10% (10)
		0	0% (0)

NOTA: Durante la cocción, usted puede presionar POTENCIA (POWER LEVEL) para que la pantalla muestre el nivel de potencia actual.

Asar (GRILL)

Asar es particularmente útil para rebanadas delgadas de carne, bisteces, chuletas, kebabs, embutidos, etc. Es muy apropiado también para sandwiches calientes o platos al gratín.

El tiempo de cocción máximo para la función asar es de 99 minutos con 99 segundos.

Suponga que desea asar durante 12 minutos:

1. Abra la puerta y coloque los alimentos dentro del horno. Cierre la puerta.
2. Presione el botón ASAR (GRILL) una sola vez.
3. Presione los botones numéricos para ingresar el tiempo de cocción.
4. Presione INICIO/DETENER (START/STOP).

DESCONGELADO RÁPIDO (SPEED DEFROST)

1. Presione el botón DESCONGELADO RÁPIDO (SPEED DEFROST).
2. Ingrese el tiempo deseado para descongelar presionando los botones numéricos.
3. Presione INICIO/DETENER (START/STOP).

Notas:

- El tiempo máximo que puede programarse es de 99 minutos con 99 segundos.
- Durante el descongelado, el horno hace una pausa para recordarle que debe voltear los alimentos. Luego cierre la puerta y presione INICIO/DETENER (START/STOP).

DESCONGELAR POR PESO (WEIGHT DEFROST)

1. Presione el botón DESCONGELAR POR PESO (WEIGHT DEFROST).
2. Ingrese el peso presionando los botones del teclado numérico. El peso más grande que puede ingresarse es de 5 libras 16 onzas (2 720 g).
3. Presione el botón INICIO/DETENER (START/STOP).

NOTA: Durante el descongelado, el horno hace una pausa para recordarle que debe voltear los alimentos. Luego cierre la puerta y presione INICIO/DETENER (START/STOP).

Convirtiendo fracciones de libra en onzas y gramos

Fracción de libra	Onzas	Gramos
Menos de 0,03	0	0
0,03 a 0,09	1	28
0,10 a 0,15	2	57
0,16 a 0,21	3	85
0,22 a 0,27	4	113
0,28 a 0,34	5	142
0,35 a 0,40	6	171
0,41 a 0,46	7	198
0,47 a 0,53	8	227
0,54 a 0,59	9	255
0,60 a 0,65	10	284
0,66 a 0,71	11	312
0,72 a 0,78	12	340
0,79 a 0,84	13	368
0,85 a 0,90	14	400
0,91 a 0,97	15	425
arriba de 0,97	Pasa a la siguiente libra	

Cocinando en etapas

Usted puede programar hasta 3 etapas cuando incluye el descongelado rápido; de lo contrario podrá programar 2 etapas de cocción con microondas o asador.

Suponga que desea cocinar con microondas al 80% de potencia para la primera etapa y al 50% para la segunda etapa, entonces procedería como sigue:

1. Abra la puerta, coloque los alimentos dentro del horno de microondas y cierre la puerta.
2. Ingrese el tiempo de cocción.
3. Presione una sola vez el botón POTENCIA (POWER LEVEL).
4. Use los botones numéricos para establecer el nivel de potencia (80% según nuestro ejemplo) para la primera etapa de cocción.
5. Presione el botón COCINAR (COOK).
6. Ingrese el tiempo de cocción para la segunda etapa.
7. Presione una sola vez el botón POTENCIA (POWER LEVEL).
8. Use los botones numéricos para establecer el nivel de potencia (50% según nuestro ejemplo) para la segunda etapa de cocción.
9. Presione el botón INICIO/DETENER (START/STOP).

IMPORTANTE: DESCONGELADO RÁPIDO (SPEED DEFROST) puede programarse únicamente como primera etapa. El descongelado rápido asar y la cocción por microondas son las únicas funciones que pueden programarse para cocinar en etapas.

Bloqueo de seguridad del teclado

El bloqueo de seguridad evita que los niños operen sin supervisión el horno de microondas.

Para activarlo, en el modo de espera de ingreso de información, presione sin soltar el botón CANCELAR (RESET) por 3 segundos. La pantalla muestra la palabra "LOCK" (BLOQUEAR).

Para desactivarlo, presione el botón CANCELAR (RESET) por 3 segundos. El indicador "LOCK" (BLOQUEAR) desaparece de la pantalla.

Funciones COCCIÓN RÁPIDA (QUICK COOK)

Las funciones COCCIÓN RÁPIDA le permiten cocinar o recalentar alimentos automáticamente sin la necesidad de ingresar niveles de potencia ni tiempos de cocción.

Para porciones pequeñas, simplemente presione el botón correspondiente.

Las funciones CENA CONGELADA (FROZEN DINNER), PAPAS (POTATO) y BEBIDAS (BEVERAGE) le permiten cocinar varias cantidades del mismo alimento. Simplemente presione el botón correspondiente una sola vez, la pantalla muestra las palabras ENTER AMT (INGRESE CANTIDAD). Ingrese la cantidad de porciones y comience a cocinar.

PAPAS (POTATO)

Para cocinar papas de 198 gramos a 312 gramos:

1. Presione el botón PAPAS (POTATO) una sola vez.
2. Ingrese el número de papas presionando los botones numéricos del 1 al 4.

3. Presione el botón INICIO/DETENER (START/STOP).

PALOMITAS DE MAÍZ (POPCORN)

1. Presione el botón PALOMITAS (POPCORN) una sola vez.
2. La pantalla muestra la palabra "CODE" (CÓDIGO) y el tiempo de cocción. La función PALOMITAS programa automáticamente el tiempo para cocinar una bolsa de 3,5 onzas (100 gramos) de palomitas de maíz para cocinar en hornos de microondas.
3. Presione el botón INICIO/DETENER (START/STOP).

NOTA: Para modificar el tiempo de cocción preestablecido para la función PALOMITAS, presione el botón PALOMITAS (POPCORN) dos veces. La pantalla muestra las palabras ENTER TIME (INGRESAR TIEMPO). Presione los botones del teclado numérico para ingresar minutos y segundos. Presione el botón INICIO/DETENER (START/STOP). El tiempo máximo que puede programarse es de 99 minutos con 99 segundos. Este nuevo tiempo de cocción queda programado como el tiempo por omisión para la función PALOMITAS hasta que usted lo modifique, experimente un apagón o desconecte el horno de microondas.

PIZZA

Para recalentar una sola rebanada de pizza (140 g):

1. Presione el botón PIZZA una sola vez. La pantalla muestra "CODE" (CÓDIGO) y el tiempo de cocción.
2. Presione el botón INICIO/DETENER (START/STOP).

Para calentar una pizza congelada completa (284 g):

1. Presione el botón PIZZA dos veces. La pantalla muestra "CODE" (CÓDIGO) y el tiempo de cocción.
 2. Presione el botón INICIO/DETENER (START/STOP).
-

Bebidas (BEVERAGE)

Para calentar bebidas en tazas de 120 ml:

1. Presione el botón BEBIDAS (BEVERAGE) una sola vez.
2. Ingrese el número de tazas presionando los botones numéricos del 1 al 4.

3. Presione el botón INICIO/DETENER (START/STOP).

Cena congelada (FROZEN DINNER)

Para una o dos cenas congeladas de 198 g a 255 g:

1. Presione el botón CENA CONGELADA (FROZEN DINNER) una vez.
2. Presione el botón "1" para una cena o el botón "2" para 2 cenas.

3. Presione el botón INICIO/DETENER (START/STOP).

Recalentar (REHEAT)

Para cocinar un plato con alimentos de 340 g a 510 g

1. Presione una sola vez el botón RECALENTAR (REHEAT). La pantalla muestra la palabra "CODE" (CÓDIGO) y el tiempo de cocción.
2. Presione el botón INICIO/DETENER (START/STOP).

Limpieza y cuidado

⚠ ADVERTENCIA: ANTES DE LLEVAR A CABO CUALQUIER TRABAJO DE LIMPIEZA EN EL HORNO DE MICROONDAS, APÁGUELO Y DESCONÉCTELO DEL SUMINISTRO DE ENERGÍA ELÉCTRICA.

- Mantenga el interior del horno limpio. Cuando las salpicaduras de alimentos o los líquidos derramados se adhieren a las paredes del horno, limpie con un trapo húmedo. Puede usarse un detergente suave si el horno está muy sucio. Evite el uso de aerosoles y otros limpiadores agresivos ya que pueden manchar, rayar u opacar la superficie de la puerta.
- Las superficies exteriores deben limpiarse con un trapo húmedo. Para prevenir daños a las partes de operación dentro del horno, no debe permitirse que el agua entre por las ranuras de ventilación.
- Limpie ambas caras de la ventana usando un trapo húmedo para remover las salpicaduras o derrames.
- No permita que el panel de controles se moje. Límpielo con un trapo suave y húmedo. Cuando limpie el panel de controles, deje la puerta abierta para prevenir que el horno se encienda accidentalmente.
- Si el vapor se acumula dentro o alrededor del exterior de la puerta del horno, límpiela con un trapo suave. Esto puede ocurrir cuando el horno de microondas es operado bajo condiciones de humedad alta en cuyo caso, es normal.
- Ocasionalmente es necesario retirar el platón de vidrio para su limpieza. Lave el platón en agua tibia y jabonosa o en una máquina lavavajillas.
- El anillo con ruedas y el piso del horno deben limpiarse regularmente para evitar un ruido excesivo. Simplemente limpie la superficie inferior del horno con un detergente suave. El anillo con ruedas puede lavarse usando agua jabonosa o en la lavavajillas. Asegúrese de reinstalar de manera correcta el anillo con ruedas sobre piso del horno de microondas.
- Remueva olores del interior del horno combinando una taza de agua con el jugo y la piel de un limón en un tazón hondo seguro para microondas. Caliente esta mezcla en el horno de microondas por 5 minutos. Limpie completamente y se seque con un trapo suave.
- Cuando sea necesario reemplazar la luz del horno, por favor consulte al centro de servicio para que ellos lo hagan.
- El horno debe limpiarse regularmente y deben removerse las acumulaciones de alimentos. El no mantener el horno limpio puede llevar al deterioro de la superficie lo que podría afectar adversamente la vida del aparato y además podría resultar en una situación riesgosa.
- No se deshaga de este aparato depositándolo en el bote de basura doméstica. Este aparato debe ser entregado en un sitio especializado para el deshecho de aparatos electrodomésticos.
- Cuando se usa la función ASAR (GRILL) por primera vez, podría producirse un poco de humo y olor. Esto es normal ya que el horno está fabricado con placas de acero recubiertas con aceite lubricante y un horno nuevo producirá vapores y olor generados por el aceite lubricante quemándose. Esto cesará después de un periodo de uso del horno.

Antes de contactar al centro de servicio

Si el horno de microondas no opera:

- Asegúrese de que el horno esté bien conectado al suministro de energía eléctrica, si no es así retire el enchufe del contacto, espere 10 segundos y conéctelo de nuevo.
- Revise buscando un fusible quemado o un disyuntor de circuitos disparado. Si no es así, entonces pruebe el contacto eléctrico usando otro aparato eléctrico.
- Asegúrese de que haya programado correctamente la función que desea usar y que haya ingresado tiempo para el timer.
- Asegúrese de que la puerta esté firmemente cerrada engancho el sistema de bloqueo de seguridad, de lo contrario la energía de microondas no fluye dentro de la cavidad del horno de microondas.

Especificaciones de su horno de microondas

Tensión de alimentación o tensión nominal (Volts)	220 V ~
Frecuencia de operación o frecuencia nominal (Hertz)	50 Hz
Potencia asador (Watt)	1 050 W
Potencia de entrada microondas (Watt)	1 500 W
Potencia de salida microondas (Watt)	1 000 W



Notas



El especialista en servicio de línea blanca



Tel. sin costo (dentro de México): **01 461 4717200**
01 461 4717300

Internet: **www.serviplus.com.mx**

Recuerde que su producto está respaldado por SERVIPLUS, la empresa líder en Servicio para línea blanca, donde siempre encontrará el trato amable de profesionales dispuestos a resolver cualquier falla en el funcionamiento de su producto.

Además de respaldar la garantía de su producto, Serviplus le ofrece los siguientes servicios:

- Instalación de línea blanca
- Reparaciones con cargo para aparatos fuera de garantía
- Contratos de extensión de garantía
- Venta de refacciones originales



Servicio exclusivo para Argentina, Chile, Colombia y Perú

Argentina:
(5411) 4489.8900

Colombia:
018005183227
Bogotá: 5087373
Cali 6207363
www.serviciomabe.com.co

Chile: 12300203143
Santiago de Chile 26188346
www.serviciomabe.cl

Perú: 080078188
Lima 7062952
www.mabe.com.pe

México, D.F.
01-55-5227-1000

Monterrey
01-81-8369-7990

Guadalajara
01-33-3669-3125

Costa Rica
(506) 2277.2100

El Salvador
(503) 2527.9301
(503) 2208.1786

Honduras
(504) 221.0034
(504) 221.1285

Panamá
(507) 261.3911
(507) 261.3397

Ecuador
1800.00.0690

Guatemala
(502) 6685.6769
(502) 6685.6771

Nicaragua
(505) 2249.7867
(505) 2249.6952

Venezuela
08001362631

Importado y/o comercializado por:

- | | | |
|---|---|---|
| <p><input type="radio"/> México
Mabe S.A. de C.V.
Paseo de Las Palmas 100
Col. Lomas de Chapultepec I seccióm
Delegación Miguel Hidalgo
Ciudad de México, C.P. 11000
R.F.C.: MAB911203RR7</p> | <p><input type="radio"/> Colombia
Mabe Colombia S.A.S.
Carrera 21 No. 74-100
Parque industrial Alta Suiza
Manizales - Caldas, Colombia
U.A.P. #141 de la DIAN
Teléfonos de servicio:
1.800.516.223</p> | <p><input type="radio"/> Perú
Mabe Perú S.A.
Calle Los Antares No. 320 Torre
"A" Ofic. 701 Urb. La Alborada
Santiago de Surco - Lima
R.U.C. 20293670600
Teléfonos de servicio: 700.5590
y 0800.70630</p> |
| <p><input type="radio"/> Chile
Comercial Mabe Chile Ltda.
Av. Presidente Riesco No. 5711
piso 14, oficina 1403
Las Condes, Santiago, Chile
Teléfonos de servicio:
01.600.364.3000 / 376.8649</p> | <p><input type="radio"/> Ecuador
Mabe Ecuador
KM 14 ½ Vía Daule
Guayaquil - Ecuador
RUC: 0991321020001
Teléfono de servicio:
1.800.737.847</p> | <p><input type="radio"/> Venezuela
Mabe Venezuela C.A.
Av. Sanatorio del Ávila, Urb.
Boleíta Norte, Edif. La Curacao
piso 1 al 3,
Caracas, zona postal 1060
RIF: J-00046480-4
Teléfono de servicio:
(501) 737.8475</p> |

Póliza de garantía

Datos de identificación del producto	
Este formulario debe ser llenado por el distribuidor.	
Producto: _____	Número de serie: _____
Marca: _____	Distribuidor: _____
Modelo: _____	Firma o sello del establecimiento _____
Fecha en la que el consumidor recibe el producto _____	

Mabe, garantiza este producto en todas sus piezas, componentes y mano de obra por el tiempo de 1 año en su producto final -contado a partir de la fecha de recepción de conformidad del consumidor final- contra cualquier defecto de fabricación y funcionamiento durante el uso normal y doméstico de este producto. Incluye los gastos de transportación del producto que se deriven del cumplimiento de esta póliza dentro de su red de servicio. Esta garantía ampara únicamente el modelo, marca y serie referidos en los "datos de identificación del producto", ubicado en la parte superior del presente documento.

Conceptos cubiertos por la garantía

Defectos de fabricación que impidan total o parcialmente el correcto funcionamiento del aparato que se presente dentro de los términos de vigencia de esta garantía.

Esta garantía ampara todas las piezas y componentes del producto e incluye la mano de obra, así como el reemplazo de cualquier pieza o componente defectuoso sin costo adicional para el consumidor. Se incluyen también los gastos de transportación del producto que deriven del cumplimiento de la presente, dentro de cualquiera de nuestros centros de servicio indicados en el listado que se incluye en esta póliza.

La garantía no podrá hacerse efectiva en los siguientes casos:

- Cuando el producto se hubiese utilizado en condiciones distintas a las normales.
- Cuando el producto no hubiese sido operado de acuerdo con el instructivo de uso que se le acompaña.
- Cuando el producto hubiese sido alterado o reparado por personas y/o talleres de servicio no autorizado por Mabe.

Procedimiento para hacer efectiva la garantía

Para hacer efectiva la presente garantía, el consumidor deberá presentar esta póliza debidamente sellada por el establecimiento que vendió el producto, o la factura o recibo o comprobante con los datos de identificación de producto que se describen en esta póliza, en cualquiera de nuestros Centros de Servicio Técnico referidos en la presente póliza o llamando a los teléfonos del directorio incluido en este documento, en donde también los consumidores podrán obtener las partes, consumibles y accesorios correspondientes.

Centros de servicio técnico en México en donde los consumidores pueden hacer efectiva la garantía, obtener partes, componentes, consumibles y accesorios.

- **Acapulco**
Virgilio Uribe #26 Fracc. Costa Azul entre Andrés Sufrend y Jaime Cook
39850 Acapulco, Guerrero
(01.744) 482.8075 y (01.744) 482.9045.
- **Aguascalientes**
Jardín del Encino #416.
Lindavista
20270 Aguascalientes, Ags.
(01.449) 978.7395
- **Cancún**
Av. Miguel Hidalgo Reg. 92
Manzana 47 Lote 10
77516 Cancún, Quintana Roo
(01.998) 880.0760, 0820 y 0965
- **Cd. Juárez**
Porfirio Díaz #852
ExHipódromo
32330 Cd. Juárez, Chihuahua
(01.656) 616.0418, 0453 y 0454
- **Cd. Victoria**
21 Olivia Ramírez #1333
Col. Pedro J. Méndez
87040 Cd. Victoria, Tamaulipas
(01.834) 314.4830
- **Culiacán**
Blvd. E. Zapata #1585 Pte.
Fracc. Los Pinos
80120 Culiacán, Sinaloa
(01.667) 717.0353, 0458 y
714.1366
- **Chihuahua**
Av. Tecnológico #6107
Col. Lagos
31110 Chihuahua, Chihuahua
(01.614) 413.7901, 7012 y 3693
- **Guadalajara**
Av. Inglaterra #4120
Guadalajara Technology Park
45010 Zapopan, Jalisco
(01.33) 3669.3125
- **Cabo San Lucas**
Villas del Pacífico manzana 9
lote 38 Fracc. Portales
23473 Cabo San Lucas, B.C.S.
(01.624) 146.4024
- **León**
Prolongación Juárez #2830-B,
Plaza de Toros
37450 León, Guanajuato
(01.477) 770-0003, 06 y 07
- **Mérida**
Calle 22 #323 X 13 y 13a.
Ampliación Cd. Industrial
97288 Mérida, Yucatán
(01.999) 946.0275, 0916, 3090,
3428 y 3429
- **México D.F. Norte**
Prol. Ings. Militares #156
San Lorenzo Tlaltenango
11210 México, D.F.
(01.55) 5227.1000
- **México D.F. Oriente**
Oriente 140-A #189 1er. piso
esq. Norte 21
Col. Moctezuma 2da. Sección
15500 México, D.F.
(01.55) 5785.5997 y 2643.5042
- **México D.F. Sur**
Av. División del Norte #3281
Col. La Candelaria,
Del. Coyoacán entre Arbol del
Fuego y Pacífico
04380 México, D.F.
(01.55) 5627.1033 y 1674.4886
- **Monterrey**
Carretera Miguel Alemán km 5
Vista sol
67130 Cd. Guadalupe, N.L.
(01.81) 8369.7990
- **Piedras Negras**
Daniel Farías #220 Norte
Buenavista
26040 Piedras Negras,
Coahuila
(01.878) 783.2890
- **Puebla**
Calle 24 Sur #3532 (entre 35 y
37 Ote.)
Col. Santa Mónica
72540 Puebla, Puebla
(01.222) 264.3731, 3490 y 3596
- **Querétaro**
Av. 5 de Febrero #1325
Zona Industrial Benito Juárez
76120 Querétaro, Qro.
(01.442) 211.4741, 4697 y 4731
- **Reynosa**
Calle Dr. Puig #406 entre
Dr. Calderón y Dr. Gliz.
Col. Doctores
88690 Reynosa, Tamaulipas
(01.899) 924.2254 y 924.6220
- **San Luis Potosí**
Manzana 10, Eje 128 s.n.
Zona Industrial del Potosí
78090 San Luis Potosí, S.L.P.
(01.444) 826.5688
- **Tampico**
Venustiano Carranza #502
Pte. Col. Centro
89400 Cd. Madero,
Tamaulipas
(01.833) 215.4067, 216.4666
y 216.2169
- **Tijuana**
Calle 17 #217
Libertad Parte Alta
22300 Tijuana, B.C.
(01.664) 682.8217 y 19
- **Torreón**
Blvd. Torreón-Matamoros
#6301 Ote.
Gustavo Díaz Ordaz
27080 Torreón, Coahuila
(01.871) 721.5010 y 5070
- **Veracruz**
Paseo de Las Américas #400
esq. Av. Urano, Centro
comercial Plaza Santa Ana
Predio Collado Boticaria
94298 Boca del Río,
Veracruz
(01.229) 921.1872, 2253,
9931 y 9934
- **Villahermosa**
Calle Carlos Green #119-C
casi esq. con Av. Gregorio
Méndez ATASTA
86100 Villahermosa,
Tabasco
(01.993) 354.7350, 7382,
7392 y 7397

Información aplica a Argentina **exclusivamente**

Certificado de garantía

Durante el plazo de 12 meses a partir de la fecha de compra de este aparato, KRONEN INTERNACIONAL S.A. fabricante y/o importador de este producto, garantiza y se compromete frente al comprador original a reparar o reponer la pieza cuya defectuosidad obedezca a causas de fabricación. Se entiende por reponer a la sustitución de la pieza por otra igual o similar a la original y que a juicio de KRONEN INTERNACIONAL S.A. asegure el correcto funcionamiento de la unidad, no obligándose la Empresa al cambio de la unidad completa.

La garantía quedará anulada si los defectos, faltas mecánicas o deterioros fueran ocasionados por uso abusivo, mal manejo y exceso o caída de tensión.

Caducará igualmente la validez de este certificado en los casos de culpa del adquirente, intervención de personal extraño al servicio técnico autorizado, cambio de propiedad, cambio de domicilio no informado, enmiendas o raspaduras en los datos consignados en este certificado o la factura de compra.

Las reparaciones se realizarán en un plazo máximo de (30) días a partir del recibo fehaciente de solicitud de reparación en nuestro Departamento de Servicio Técnico o Centro de Servicio Autorizado, quienes le otorgarán el número de "orden de servicio" correspondiente.

Este plazo podrá ampliarse por razones de fuerza mayor y casos fortuitos, debiendo previamente comunicarlo el Servicio al usuario.

En el caso de que las reparaciones no puedan efectuarse en el domicilio del comprador original, KRONEN INTERNACIONAL, S.A. se hará cargo de los costos del flete y seguro necesarios para el traslado del producto a nuestros talleres o Centros de Servicio Autorizados en un radio máximo de 50 km. de los mismos.

Toda intervención de nuestro personal realizada a pedido del comprador, dentro del plazo de esta garantía, que no fuera originada por falta o defecto cubierto por este certificado, deberá ser abonada por el interesado de acuerdo a la tarifa vigente.

Se deja constancia que la garantía no cubre daños ocasionados al interior y exterior del gabinete producidos por roturas, golpes, rayaduras, caídas, etc., como así tampoco los plásticos y accesorios, las lámparas, ni los daños ocasionados por deficiencias o interrupciones que afecten el circuito eléctrico de conexión, o si los daños fueran producidos por causa de fuerza mayor o caso fortuito, y los ocasionados por mudanzas o traslados.

En ningún caso KRONEN INTERNACIONAL S.A. asume responsabilidad por ningún daño y/o perjuicio, sea directo y/o indirecto que pudiesen sufrir el adquirente, usuarios o terceros en relación al bien, no pudiendo interpretarse esta garantía como generadora de obligaciones distintas a las expresamente indicadas en el presente certificado de garantía.

RESPONSABILIDAD NORMAL DEL COMPRADOR ORIGINAL

1. Para que este certificado sea válido es imprescindible que el usuario acredite ante el servicio técnico autorizado por KRONEN INTERNACIONAL S.A. la fecha de compra mediante la factura oficial de compra del aparato, KRONEN INTERNACIONAL S.A. se reserva el derecho de cotejar la exactitud de estos datos contra los registros de control de salida de la Empresa.
2. Que los talones de la garantía sean completados con todos los datos solicitados, y el sello del comercio vendedor. Es de su interés exigirle al mismo que complete los datos que se solicitan en este certificado en el momento de la compra y guardarlo prolijamente, es único medio para gozar de esta garantía.
3. Antes de instalar y usar el aparato, leer cuidadosamente el manual de instrucciones, uso e instalación que se adjunta y respetar sus indicaciones.
4. Conectar correctamente el toma de alimentación previsto con conexión de cable a tierra.
5. Verificar que la tensión de línea corresponda a 220 V y 50 Hz.

IMPORTANTE

1. El presente certificado anula cualquier otra garantía implícita o explícita por la cual y expresamente no autorizamos a ninguna otra persona, sociedad o asociación a asumir por nuestra cuenta ninguna responsabilidad con respecto a nuestros productos.
2. Hacemos constar que esta unidad ha sido diseñada para uso familiar, por tal motivo su uso comercial, industrial o afectación a cualquier otro tipo de utilización no está amparada por esta garantía.
3. Cualquier gestión judicial a que pudiera dar lugar la presente, será resuelta ante la Justicia Ordinaria de la Capital Federal.

Identificación de la unidad

Propietario: _____

Lugar y fecha de compra: _____ Factura No.: _____

Firma y sello de la casa vendedora: _____

REGISTRO DEL CERTIFICADO DE GARANTÍA

Identificación de la unidad:

Nombre del propietario: _____

Calle: _____ No.: _____

Localidad: _____ Código postal: _____

Provincia: _____ Teléfono: _____

No. factura: _____ Fecha de compra: _____

Casa vendedora: _____

CERTIFICADO DE GARANTÍA

1 AÑO

CERTIFICADO DE GARANTÍA

1. COMERCIAL MABE CHILE LTDA. garantiza al comprador que el artefacto vendido ha sido revisado y comprobado su funcionamiento bajo condiciones normales de uso doméstico.
2. COMERCIAL MABE CHILE LTDA. se obliga durante el término de un año contado a partir de la fecha de compra de; producto a reparar sin costo alguno las fallas causadas por defectos de los materiales, componentes o por defectos de fabricación.
Para hacer uso de esta garantía el cliente debe contar con la boleta, factura de compra o la guía de despacho respectiva.
Para solicitar servicio por parte de COMERCIAL MABE CHILE LTDA., el cliente debe contactar nuestro call center al número 376.8649 en la región metropolitana, al 600-364-3000 para el resto del país o en el sitio Web www.serviciomabe.cl
Así mismo, COMERCIAL MABE CHILE LTDA. se entiende autorizada para efectuar una revisión técnica del artefacto previa a la orden de reparación y/o sustitución del mismo. En todo caso el comprador conviene expresamente en que la sustitución del artefacto solo se procederá en caso de que, a pesar de la intervención técnica autorizada, el defecto sea de tal naturaleza que no sea factible su reparación, a juicio de COMERCIAL MABE CHILE LTDA.
3. EXCLUSIONES DE GARANTÍA: Esta garantía no cubre los daños causados por mal trato, accidente, por transporte, uso diferente al indicado en las instrucciones de manejo, por causas de las condiciones ambientales en que se instale o daños por uso inapropiado del artefacto como uso industrial o comercial en restaurantes, hoteles, moteles, lavanderías, hogares de acogida, casas de reposo, fábricas. Tampoco cubre averías causadas por el empleo de energía eléctrica diferente a la especificada, daños causados por fluctuaciones de voltaje o ciclaje, o por causas fuera del control de COMERCIAL MABE CHILE LTDA. como corto circuito, sobrecargas accidentales en la línea de alimentación o sobrecargas por causa de descargas eléctricas, intervención técnica no autorizada, y en fin, cualquier otra causa semejante a las anteriores.
En el caso de incurrir en destapes de bomba de lavadora, corrección de instalaciones que afecten el funcionamiento correcto del producto hechas por personal ajeno a COMERCIAL MABE CHILE LTDA., deben ser pagadas por el consumidor final al servicio técnico asignado para atenderlo.
4. CANCELACION DE LA GARANTÍA: Este certificado quedará automáticamente cancelado por las siguientes causas:
 - a) Intervención técnica del artefacto por personas no autorizadas por COMERCIAL MABE CHILE LTDA., ya sea en la instalación o reparación de los productos que requieren ser intervenidos o abiertos para su correcto funcionamiento como son los equipos de Aire Acondicionado, Máquinas Lavadoras y Secadoras de uso comercial o Doméstico y cualquier producto comercializado por la compañía.
 - b) Por eliminación o modificación de los números de serie o la rotura de cualquier sello que el artefacto lleva.
 - c) Por la alteración o falsedad de la información suministrada en este certificado.
 - d) Por el vencimiento del término de vigencia de la garantía.
5. COMERCIAL MABE CHILE LTDA. no asumirá, ni autoriza asumir a su nombre otras obligaciones en relación con la venta de artefactos o cualquiera de sus partes, diferentes a las contempladas en este certificado.

ADVERTENCIA

Las visitas de nuestros técnicos por causas injustificadas, dan lugar al pago por parte del usuario del valor correspondiente al transporte y el tiempo del técnico.
Rogamos por lo tanto, antes de solicitar un servicio, comprobar todos los puntos acerca del funcionamiento indicados en el manual de instrucciones.

mabe



Información aplica a Colombia **exclusivamente**

- Mabe garantiza la disponibilidad de repuestos por cinco (5) años.
- El cubrimiento de los gastos de transportación podrían variar dependiendo de la localidad del usuario final.

Cancelación de la garantía

El amparo bajo la garantía quedará automáticamente cancelada por las siguientes causas:

- Por la eliminación o modificación del número de serie o la ruptura de cualquier sello que tenga el artefacto.
- Por la alteración de la información suministrada en este certificado o sobre el producto.

Mabe no asumirá ni autorizará asumir a su nombre otras obligaciones en relación con la venta del producto o cualquiera de sus partes, diferentes a las contempladas en este certificado.

ADVERTENCIAS:

- Esta garantía no es de cubrimiento internacional, solo tiene vigencia en el país donde fue adquirido el producto, de acuerdo con los términos establecidos para cada país por parte del fabricante y respetando las leyes de garantía del mismo. Para respaldar el origen del producto, es necesario que el usuario presente el documento de compra o factura, si así se le requiere.
- Pasado un (1) mes a partir de la fecha prevista para la devolución o la fecha en que el consumidor debía aceptar o rechazar expresamente el servicio, y no acuda a retirar el bien, el Centro de Servicio Técnico lo requerirá para que lo retire dentro de los dos (2) meses siguientes a la remisión de la comunicación. Si el consumidor no lo retira, se entenderá por ley que abandona el bien. En dado caso, el Centro de Servicio Técnico dispondrá del mismo conforme con la reglamentación que expida el gobierno nacional para tal efecto. Los gastos que se deriven por el abandono del bien (almacenamiento, bodegaje y mantenimiento), deberán ser asumidos por el consumidor.

IMPORTANTE: Las siguientes condiciones no se consideran como uso normal del aparat por lo que deben tenerse en cuenta para hacer válida esta garantía. La garantía no podrá hacerse efectiva en los siguientes casos:

- El uso del aparato con fines comerciales, de prestación de servicios o cualquier otro propósito que no sea estrictamente doméstico.
- Daños causados por fluctuaciones de voltaje provocadas por corto circuito, sobrecargas accidentales en la línea de alimentación o sobrecargas por causa de descargas eléctricas.
- Daños por uso de partes que no sean genuinas.
- Daños en el producto causados por su transportación, cuando esta sea por cuenta del consumidor.
- Daños al producto causados por accidente, fuego, inundaciones o actos de la naturaleza.
- Cualquier otra condición de instalación y operación diferente a la especificada en el instructivo de uso.
- Daños ocasionados por mal manejo del cliente, por animales (roedores, insectos, otros), por polvo o por causa de las condiciones ambientales en que se instale el producto.

serviciomabe
El especialista en línea blanca

mabe



INRESA

