

Tem

MANUAL DE INSTRUCCIONES

**CALIENTA CAMAS
TEM 1 Y 2 PLAZAS
T1GP1 - T1GP2**

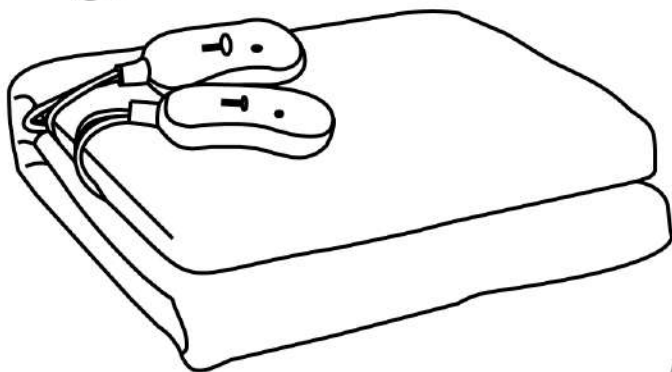

Antes de utilizar su nuevo electrodoméstico lea estas instrucciones detalladamente, y consérvelas para futuras consultas.

Si sigue estas instrucciones, su aparato le prestará un buen servicio durante muchos años.

INSTRUCCIONES IMPORTANTES

Consérvelo para futuras referencias

Lea atentamente estas instrucciones previas a usar el producto.

Consejos de seguridad

(A) Instrucciones de seguridad:

1. El uso incorrecto del producto como por ejemplo, usarla doblada, arrugada o de manera anormal, puede generar sobrecalentamiento, lo que activará la función de protección térmica, incluso de forma permanente. Esto no se puede reparar en casa y debe llevarlo al Servicio Técnico autorizado.
2. Cuando el voltaje de entrada es inferior al recomendado, la temperatura de la manta aumenta lentamente y la capacidad de calentamiento es relativamente baja. Esta situación no es un mal funcionamiento del calentacamas, siempre se debe prestar atención y verificar el voltaje de energía al que están conectados.
3. La lámpara piloto o indicador está conectada en paralelo al circuito eléctrico del calienta camas. Dicha lámpara no corta el funcionamiento e incluso, si está rota, el calienta camas sigue funcionando, por lo que se debe tener cuidado y prestar atención a los comandos de encendido y apagado así como al nivel de temperatura para garantizar que éste funcione correctamente.
4. Use solo como calienta cama – debajo, nunca como cobertor.

(B) Advertencias y precauciones

1. Para evitar daños o fallas de funcionamiento, los usuarios deben observar los siguientes puntos al usar el producto. De lo contrario, se anulará la responsabilidad del fabricante.

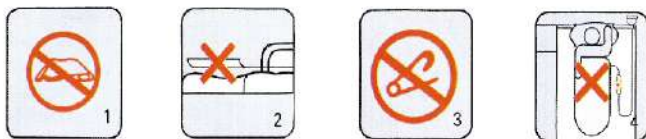

2. No utilice su calienta camas doblado o arrollado (Figura 1)

3. No tuerza ni pliegue o cuelgue el aparato mientras lo usa. Asegúrese de que la cama en la que se usa el aparato garantice que el calienta camas quede plano. No use el calienta camas eléctrico en cualquier otra circunstancia que no sea perfectamente extendido sobre una superficie lisa y seca para evitar el sobrecalentamiento. (Figura 2)

4. No use alfileres ni raye o corte con dispositivos filosos ni golpee el calienta camas con dispositivos contundentes. No intente fijar el calienta camas con alfileres u otros objetos metálicos (Fig.3)

5. Use su calienta cama debajo del cuerpo solamente. No envuelva su cuerpo con el calienta camas ni lo use de ninguna otra manera. (Fig.4)

6. Para evitar quemaduras en el cuerpo, no lo use con una persona indefensa, personas insensibles al calor o personas muy vulnerables que no puedan reaccionar ante el sobrecalentamiento. (Fig.5)

7. No encienda el calienta camas cuando haya ropa de cama doblada u objetos pesados encima, para no sobrecalentar el calienta cama. (Fig.6)

8. No exponga su calienta cama a la luz solar directa. No caliente, ni planchar el calienta camas. Evite cualquier daño al aislamiento de los cables de calefacción. (Fig.7)

9. No lo utilice junto con otros aparatos de calefacción (como el calentador de pies, la bolsa de agua caliente). (Fig.8)



10.No apoye ni use nada en la cama que pueda causar fuego, como cigarrillos, chispas, etc., puede provocar un incendio. (Fig.9)

11.Apague o desconecte el calienta cama cuando salga, o no use el mismo para evitar incendios accidentales. (Fig.10)



12.No secar en secarropas. (Fig.11)

13.No debe ser usado por niños muy pequeños (0-3 años). (Fig.12) Los niños menores de tres años no deben usar este artefacto debido a su incapacidad de reaccionar ante el sobrecalentamiento.

14.No lo utilicen con niños pequeños a menos que los controles hayan sido preestablecidos por un padre o tutor y utilizando el aparato bajo la supervisión de los padres o tutores.

15.No desechar este producto junto con los residuos hogareños, consulte los lugares apropiados para tal fin. (Fig.13)

16.Después de que se haya encendido el calienta camas, los usuarios no pueden dejarlos sin supervisión o ausentarse durante más de una hora para evitar un posible incendio.

17.No desenchufe el cable de alimentación tirando del cable de alimentación y no lo mueva tirando del cable de alimentación.

18.Úselo solo con el interruptor adecuado y sin adaptadores o alargues.

19.El producto no está destinado para uso médico en hospitales.

20.Lave a mano. No lo use si está mojado. Si desea limpiar el calienta camas, primero desconecte el producto de la corriente y asegúrese de que el calienta camas no esté funcionando y a temperatura ambiente, luego colóquelo sobre una superficie plana, puede usar algodón húmedo para limpiar la superficie de la manta. Después de terminar de limpiar, coloque el calienta camas en un lugar fresco y aireado y debe estar completamente seca antes de su uso,La limpieza y

el mantenimiento del usuario no deben ser realizados por niños sin supervisión. No se debe permitir que el interruptor o la unidad de control se moje durante el lavado y durante el secado, el cable debe colocarse para garantizar que el agua no fluya al interruptor o control.

21. Cuando no esté en uso, el calentador debe almacenarse en un lugar seco. Cuando guarde el electrodoméstico, deje que se enfríe antes de plegarlo. No doble el aparato colocando elementos encima de él durante el almacenamiento. Después del almacenamiento, la manta debe revisarse cuidadosamente antes de su uso para asegurarse de que el control y los cables estén en perfecto estado y seguros. No encienda cuando la manta no es totalmente segura.
22. No intente realizar ninguna reparación en el calentador usted mismo. Cualquier uso contrario a las instrucciones puede provocar consecuencias no deseadas.
23. El cable de alimentación del aparato no se puede cambiar ni reparar. Si el cable está dañado, el aparato debe desecharse.
24. No use el calentador en una cama ajustable.
25. Los niños no deben usar el calentador a menos que sus padres o tutores ya lo hayan configurado con anticipación, o a menos que el niño haya sido instruido adecuadamente sobre cómo usarlo de manera segura. Los niños deben ser supervisados para asegurarse de que no jueguen con el aparato.
26. No lo use cuando esté plegado.
27. No inserte alfileres, agujas o ganchos.
28. Si el cable calefactor se ha cortado, no intente repararlo usted mismo. Por favor, envíelo a los departamentos de servicio técnico de nuestra fábrica o centro de servicio para su mantenimiento o verificación.
29. Para el uso nocturno o el uso continuo, ajuste el interruptor en "1". No ajuste el botón de cambio en "2" para uso nocturno o uso continuo.
30. No intente reparar un fusible o un enlace térmico. El aparato debe desecharse o llevar al servicio técnico si el enlace se ha roto.
31. Los usuarios deben observar todos los puntos anteriores. De lo contrario, puede producir sobrecalentamiento o una temperatura inusualmente alta de parte de la manta debido al uso incorrecto del calentador, que puede provocar incendios, causar lesiones corporales o la pérdida de propiedad.

Método de operación

Coloque el calentador de camas plana en la cama. El lado sin control es el pie de la cama. Fije los cuatro sujetadores de esquina del calentador de camas en las cuatro esquinas de la cama o el colchón con las correas. Coloque sobre el calentador de camas su sábana ajustable. Asegúrese de que estén planos para ayudar a conducir el calor y para poder verse si el calentador de camas está completamente extendido. Con todo plano en la cama, el calentador de camas se puede usar de forma segura.

Ajuste general de temperatura:

Enchufe el cable de alimentación en un tomacorriente de pared de CA 220V ~ 240V, 50 / 60Hz (no conecte este artefacto con CC) antes de acostarse. Presione el botón de cambio a "2", se encenderá la lámpara indicadora de encendido y el calentador de camas comenzará a calentarse. Normalmente, precaliente durante 30-50 minutos, luego el botón de cambio se puede mover a "1" según las necesidades individuales para mantener a una temperatura más alta cuando se está quedando dormido, o a "0" para detener completamente el calentamiento (la luz indicadora de encendido se apaga). Si tiene la intención de usar la manta toda la noche o usar la manta continuamente, presione el botón para "1".

Control doble:

Equivalente a dos camas individuales combinadas.

Dos personas pueden ajustarse según sus propias necesidades sin interferir entre sí.

Cuando se opera el calentador de camas, el control debe estar al descubierto en una posición de fácil acceso. Asegúrese de no colocar el control debajo de la colcha, la almohada o cubierto por otras cosas.

No deje el control cerca de ninguna otra fuente de calor esto puede provocar sobrecalentamiento o dañar el comando.

INSTALACIONES DE MONTAJE

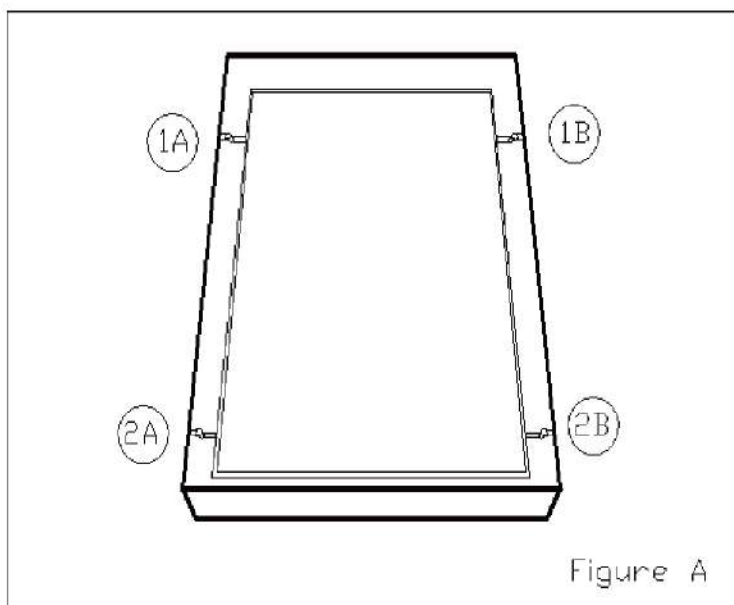

Lleve la tirilla del punto 1A por debajo del colchón hasta el punto 1B apriete y ate un nudo seguro. Igualmente proceda con la tirilla del punto 2A pasando por debajo del colchón y uniendo con la tirilla del punto 2B, apriételo y ate un nudo seguro.

Asegúrese de que su caliente cama esté colocada correctamente según la figura A

Controles y protecciones diarias

Para garantizar que el caliente camas se usa de forma segura.

Por favor, preste atención a los siguientes artículos:

1. Preste atención y observe los cables de alimentación, el enchufe y los cables finos que se utilizan para conectar el dispositivo y controlarlo. Verifique si hay situaciones inusuales antes de usar. Si no está seguro acerca de la condición y si no es segura, no continúe usándola, contacte al servicio técnico de nuestra marca Tem.

2. Durante el uso, se deben realizar controles regularmente para asegurar que el calienta camas esté nivelado, colocado firmemente y no doblado ni enrollado.

3. Examine el aparato con frecuencia para detectar signos de desgaste o daño. Si hay tales señales o si el electrodoméstico ha sido mal usado, remítalo al servicio autorizado o su agente más cercano antes de cualquier uso posterior.

4. El cable calefactor en el calienta camas debe estar extendido uniformemente y sin ataduras, y sin pliegues entre los cables. No lo use cuando ocurra alguna de estas situaciones. Debe ser enviado a los departamentos de servicios técnico o centro de servicio para que lo trate. Método de prueba: coloque el calienta camas plana sobre la cama; toque los cables de calentamiento con la mano.

5. **Cuando las mantas eléctricas estén sobre la cama, prohíba a los niños saltar sobre la cama.** Si esto ya ha ocurrido, preste especial atención para verificar si cada parte del calienta camas es normal. Use solo después de confirmar que está en perfecto estado.

6. Cuando ocurra un accidente o daño (humo, fuego, sonido anormal, olor anormal, etc.), primero debe desconectarse la electricidad del calienta camas antes de verificar daños.

REPARACIÓN:

Atención: este producto no puede ser reparado, ni intervenido por Ud. mismo solo puede ser arreglado por un servicio técnico autorizado.